

CONGELADOR
MANUAL DE UTILIZADOR

FREEZER
INSTRUCTION MANUAL

CONGELADOR
MANUAL DEL USUARIO

CONGÉLATEUR
MANUEL D'UTILISATION



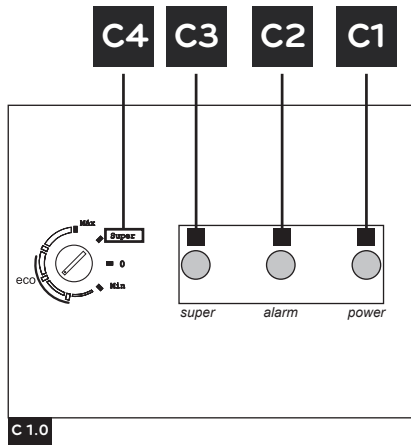
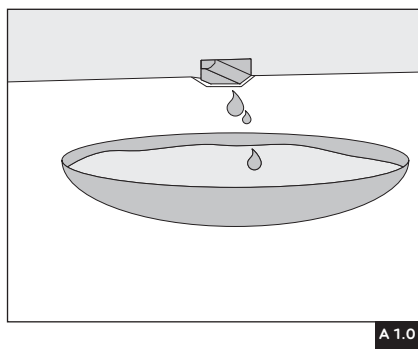
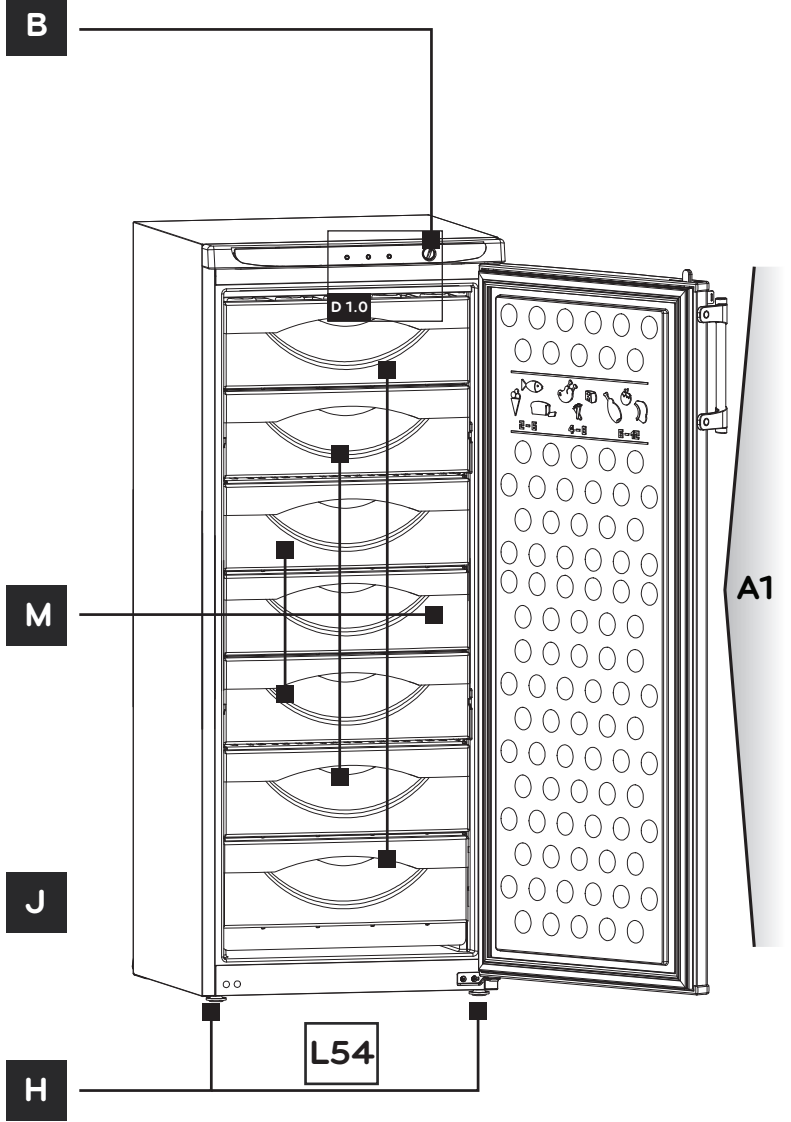
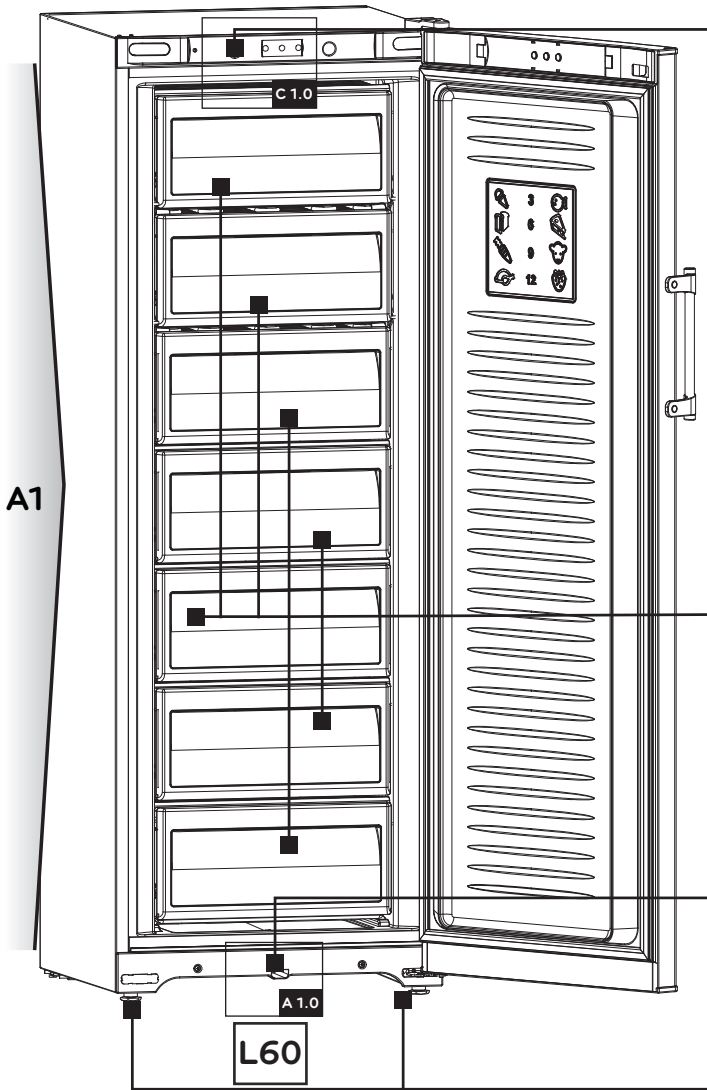
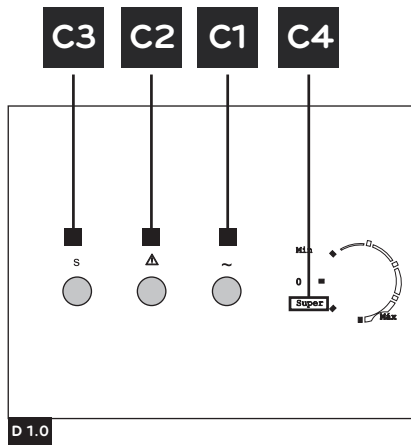

INFORMAÇÕES DE SEGURANÇA _____	2
INSTALAÇÃO DO APARELHO _____	3
O APARELHO _____	4
FUNCIONAMENTO DO APARELHO _____	4
UTILIZAÇÃO EFICIENTE DO APARELHO _____	5
CONSELHOS PARA ECONOMIZAR _____	5

LIMPEZA E MANUTENÇÃO _____	5
RESOLUÇÃO DE PROBLEMAS _____	6
SERVIÇO AO CLIENTE _____	6
DADOS TÉCNICOS _____	7
REVERSÃO DE PORTA _____	26

INFORMAÇÕES DE SEGURANÇA

ATENÇÃO

Leia atentamente toda a informação e avisos presentes neste manual de instruções, uma vez que ele garante a sua correta instalação, utilização e manutenção.

O seu aparelho foi desenvolvido de acordo com as Normas Europeias no âmbito da Diretiva de Baixa Tensão (2014/35/UE) e da Diretiva de Compatibilidade Eletromagnética (2014/30/UE).

- Guarde este manual para poder consultá-lo em qualquer momento.
- O fabricante reserva-se ao direito de alterar as características dos modelos sem aviso prévio.
- Alguns modelos podem não dispor da totalidade dos acessórios assinalados.

AVISO: Este aparelho deve ser ligado à terra.

1. Este aparelho não deve ser instalado ao ar livre, mesmo se a área estiver protegida por uma cobertura. É muito perigoso deixá-lo exposto à chuva e intempéries.

2. Este aparelho pode ser usado por crianças a partir de 8 anos de idade e por pessoas com capacidades físicas, sensoriais ou mentais reduzidas ou com falta de experiência e conhecimento, se tiverem recebido supervisão ou instruções relativamente ao uso seguro do aparelho e desde que compreendam os riscos envolvidos.

As crianças não devem brincar com o

aparelho. A limpeza e **manutenção feita pelo utilizador** não devem ser realizadas por crianças sem a necessária supervisão.

3. Nunca tocar ou manusear este aparelho com os pés descalços, ou com as mãos ou os pés molhados.

4. Não é aconselhável a utilização de extensões ou fichas múltiplas. Se o aparelho for instalado entre móveis, verificar se o cabo elétrico não fica dobrado nem pressionado de forma perigosa.

5. Nunca puxar o cabo de alimentação nem o aparelho para o soltar da tomada da parede: é muito perigoso.

6. Não tocar nos componentes internos de refrigeração, principalmente com as mãos molhadas, poderá sofrer queimaduras ou ferir-se. Pela mesma razão também não deve colocar na boca cubos de gelo recém retirados do congelador.

7. Não limpar nem efetuar operações de manutenção, antes de desligar o aparelho da tomada de eletricidade. Não é suficiente colocar o botão regulador de temperatura (se existir) na posição desligado para eliminar todos os riscos elétricos.

8. Antes de se desfazer do seu eletrodoméstico velho, retire a eventual fechadura para evitar que crianças a brincar possam ficar trancadas dentro do aparelho.

9. No caso de avaria, leia o capítulo **“Resolução de Problemas”** para verificar se lhe é possível resolver a eventual avaria. Não tente proceder à

sua reparação, mexendo nas partes internas do aparelho.

10. Não coloque o aparelho em funcionamento com o cabo ou ficha danificados. Se o cabo de alimentação estiver danificado, deve ser substituído pelo fabricante, pelo seu serviço pós-venda ou pessoa igualmente qualificada de modo a evitar um perigo.

11. AVISO: Não utilize aparelhos elétricos no interior do aparelho, excetuando os recomendados pelo fabricante.

12. AVISO: Não utilize aparelhos mecânicos ou quaisquer outros para acelerar o processo de descongelamento, excetuando os recomendados pelo fabricante.

13. Não armazenar neste aparelho substâncias explosivas tais como aerossóis contendo gases propulsores inflamáveis.

 Risco de incêndio, materiais inflamáveis.

14. Este aparelho deve ser utilizado em aplicações domésticas e análogas tais como:

- Áreas de cozinha reservadas ao pessoal de lojas, oficinas e outros ambientes profissionais;
- Casas de campo e à utilização por clientes de hotéis, motéis e outros ambientes de carácter residencial;

INSTALAÇÃO DO APARELHO

Para garantir um bom funcionamento, bem como um consumo reduzido de energia, é importante que a instalação seja feita corretamente.

Ventilação

O compressor e o condensador emitem calor, necessitando de boa ventilação. Ambientes com pouca ventilação não são adequados, o aparelho deve ser instalado num compartimento dotado com uma abertura, tal como uma janela ou uma porta para o exterior, por forma a garantir a renovação de ar. O ambiente não deve ser demasiado húmido. Confirmar que as aberturas ou grelhas que permitem a ventilação do aparelho não ficam obstruídas ou cobertas. Para garantir um bom funcionamento deve-se deixar uma distância de pelo menos 10 cm entre as suas laterais e móveis ou paredes de fundo.

- Ambientes do tipo quarto de hotel;
- Restauração e outras aplicações similares exceto de venda a retalho.

15. No final da vida útil do aparelho – que contém gases inflamáveis, tais como o ciclopentano na espuma de isolamento e possivelmente R600a (isobutano) no circuito de refrigeração, é necessário promover a sua eliminação de acordo com a legislação em vigor (REEE).

O consumidor deve contactar as entidades locais ou os pontos de venda, para solicitar informação referente à sua entrega para reciclagem.

16. AVISO: Não danificar o circuito refrigerante.

17. As crianças devem ser vigiadas para assegurar que não brincam com o aparelho.

18. AVISO: Manter as aberturas de ventilação do aparelho ou da estrutura de encastre limpas e livres de obstruções.

19. Este aparelho não deve ser limpo com vapor.

20. Este aparelho deve ser exclusivamente utilizado para conservar e congelar alimentos, seguindo as instruções descritas neste manual.

Afastado do calor

Evite posicionar o aparelho num lugar exposto diretamente à luz solar, ao lado de um fogão ou qualquer outra fonte de calor.

Nivelamento

Instale o aparelho sobre um piso plano e rígido. Se o pavimento não for perfeitamente horizontal utilize os pés de nivelamento “H” para ajustar o seu aparelho.

Ligações elétricas e ligação à terra

Não deverá colocar o aparelho em funcionamento, logo a seguir ao seu transporte. Duas horas é o tempo considerado suficiente para que o óleo do motor do compressor volte à sua situação normal.

Antes de proceder à ligação elétrica, deve verificar se a tensão indicada na placa de características, corresponde à tensão da

instalação elétrica da casa e se a tomada está equipada com uma ligação à terra de acordo com a lei em vigor, relativa à segurança das instalações. Se não existir ligação à terra adequada, o fabricante declinará toda e quaisquer responsabilidades sobre eventuais danos materiais e/ou pessoais em caso de avaria. Não utilizar fichas ou adaptadores múltiplos. Posicione o aparelho de modo a poder alcançar facilmente a ficha de ligação à tomada elétrica.

Potência elétrica

A tomada elétrica deve ser adequada ao valor da corrente nominal (A) do aparelho, indicada na placa de características colocada no interior do aparelho.

Este aparelho não foi concebido para ser utilizado como aparelho de encastre. Deve instalar-se respeitando as

condições indicadas no manual de instruções.

Para evitar riscos, devido a instabilidade do aparelho, deve fixar-se de acordo com as instruções.

Este aparelho deve ser instalado num local compatível com a sua classe climática, que é declarada na etiqueta de características, localizada no interior do equipamento.

Símbolo	Classe climática	Temperatura ambiente mínima	Temperatura ambiente máxima
SN	Temperada alargada	+10	+32°C
N	Temperada	+16	+32°C
ST	Subtropical	+16	+38°C
T	Tropical	+16	+43°C

O APARELHO

A1 - Compartimento para congelação e conservação de congelados

B - Seletor para regulação de temperatura

Ao rodar o seletor regula-se a temperatura dentro do aparelho.

C1 - Indicador de tensão (luz verde)

Este indicador verde acende-se e permanece aceso durante o funcionamento normal do aparelho.

C2 - Indicador luminoso de alarme (luz vermelha)

Quando este indicador luminoso vermelho estiver aceso durante um período de tempo prolongado, significa que o funcionamento do congelador não está regular e que a temperatura no seu interior está demasiado alta. Este indicador pode, no entanto, acender-se por um curto período quando a porta permanecer aberta durante algum tempo (ao colocar ou retirar os alimentos).

C3 - Indicador de congelação rápida / Funcionamento compressor (luz laranja)

Este indicador amarelo acende-se ao selecionar a posição de

“Super” **C4**.

Nos modelos sem função “Super Congelação”, este sinalizador indica o funcionamento do compressor.

C4 - Posição “Super” / modo “Super Congelação”*

Se presente, a posição “Super”, permite que o compressor funcione continuamente, de forma a atingir as temperaturas necessárias para o congelamento rápido de alimentos frescos.

Quando esta função não está selecionada, o congelador funciona em função da regulação normal do termostato.

Para obter o desempenho ideal do aparelho, coloque-o na posição de supercongelamento de 12 a 24 horas, antes de colocar os alimentos frescos no congelador. O modo “Super congelação” deve ser desativado após 24-48 horas, para economizar energia.

M - Gavetas extraíveis

J - Furo descarga água

H - Pé Regulável

*não existente em alguns modelos

FUNCIONAMENTO DO APARELHO

Antes de colocar o aparelho em funcionamento, leia e respeite as secções “**Informações de Segurança**” e “**Instalação do aparelho**”. Antes de ligar o aparelho à rede de alimentação limpe bem os compartimentos e os acessórios conforme descrito na secção “**Limpeza e manutenção**”.

Ligue o aparelho à rede de alimentação elétrica. Depois de ter ligado o aparelho à rede de alimentação elétrica, acendem-se os indicadores verde “**C1**” e vermelho “**C2**”.

APARELHOS SEM FUNÇÃO “SUPER CONGELAÇÃO”:

No caso de modelos sem função “Super congelação”, o sinalizador laranja “**C3**” acende-se automaticamente com o funcionamento do compressor. Nesta condição, após ligado o aparelho à corrente, este sinalizador “**C3**” ficará ativo. Seguidamente regule o seletor “**B**” para a posição MAX. Quando o indicador vermelho “**C2**” estiver apagado, rodar o seletor “**B**” para uma posição média. Nesta altura o congelador já pode ser utilizado.

O sinalizador laranja “**C3**” manter-se-á automaticamente sempre que o compressor estiver em funcionamento

APARELHOS COM FUNÇÃO “SUPER CONGELAÇÃO”:

Ativar (se disponível) a função de congelação rápida “Super congelação” de acordo com posição “**C4**” (indicador amarelo “**C3**” deverá ficar aceso). Quando o indicador vermelho “**C2**” estiver apagado, desligar a função “Super congelação”, desativando a posição “**C4**” (o indicador amarelo “**C4**” deverá ficar apagado), e colocar o seletor “**B**” numa posição média. Nesta altura o

congelador já pode ser utilizado.

*Alguns modelos podem não dispor de todas as funções indicadas.

Atenção: para um melhor e mais económico funcionamento, lembre-se de colocar o seletor de regulação da temperatura numa posição média.

Se, imediatamente depois de fechar a porta do aparelho, não conseguir voltar a abri-la, aguarde dois a três minutos (trata-se de um processo normal de vácuo, sendo necessário agradar a estabilização do ar no interior do aparelho).

O termostato deve ser ajustado para diferentes tipos de uso, conforme mostra na tabela abaixo. As instruções apresentadas no interior da porta / período de conservação (meses) apenas são aplicados para ≤ -18 °C / congelação de alimentos e temperatura de armazenamento de três-estrelas.

Temperaturas de conservação (°C)	
Alimentos frescos	0 ≤ +8
Ultrarrefrigeração	-3 ≤ +3
Três estrelas	≤ -18
Duas estrelas	≤ -12
Uma estrela	≤ -6

• Os compartimentos para alimentos congelados de duas estrelas são adequados para armazenar alimentos pré-congelados, conservar ou preparar sorvetes e fazer gelo.

- Os compartimentos de uma, duas e três estrelas **NÃO** são adequados para congelar alimentos frescos.

UTILIZAÇÃO EFICIENTE DO APARELHO

Conselhos para uma correta congelação

- Um alimento descongelado, mesmo se apenas parcialmente, nunca deve voltar a ser congelado: deverá cozinhá-lo para consumo (dentro de 24 horas). Lembre-se que nunca deve congelar alimentos descongelados;

- Antes de colocar os alimentos a congelar, certifique-se que o indicador “C2” vermelho está apagado, e tomar cuidado para que fiquem em contacto com as laterais da parte mais profunda da cuba do aparelho e não em contacto com os alimentos já previamente congelados. A boa conservação dos alimentos congelados depende da velocidade de congelação, por este motivo aconselhamos ativar a função “Super” (se disponível) ou a posição “MAX”, 24 horas antes de guardar os alimentos a serem congelados. Depois de 24 horas, terminada a congelação, desativar a função “Super” (se disponível) e colocar o regulador de temperatura “B” numa posição intermédia;

Conselhos sobre embalamento

- Para obter uma congelação e uma sucessiva descongelação ideal é aconselhável dividir os alimentos em pequenas porções, porque deste modo congelam-se rapidamente e de maneira homogénea. Nas confeções indicar o conteúdo e a data de congelação;

- Nunca congelar uma quantidade superior à capacidade máxima de congelamento, indicada na placa de características, situada na zona posterior do congelador;

- A introdução de grandes quantidades de alimentos a serem congelados pode aumentar momentaneamente a temperatura no

interior do congelador (acendendo-se o indicador vermelho “C2”). Esta situação, por ser transitória, não prejudica a boa conservação dos alimentos já guardados.

Conselhos sobre armazenamento

- Respeitar as instruções apresentadas nas embalagens dos alimentos pré-congelados. Na ausência das mesmas, não os conservar por mais de 3 meses depois da data de compra;

- Na compra de produtos pré-congelados, é preciso certificar-se que os mesmos estejam conservados numa temperatura adequada e que a embalagem esteja intacta. Para manter inalterada a qualidade dos alimentos congelados, é oportuno transportá-los em recipientes apropriados e guardá-los, assim que possível, dentro do aparelho. Se uma embalagem apresentar marcas de humidade ou estiver inchada de maneira anormal, é provável que tenha sido anteriormente conservada a temperatura inadequada e que o conteúdo, entretanto, se tenha estragado;

- Para ganhar espaço no interior do congelador, pode retirar as gavetas (exceto a inferior) e guardar os alimentos diretamente sobre as placas evaporantes;

- Não colocar no congelador garrafas cheias: poderão partir-se, porque ao congelarem todos os líquidos aumentam de volume.

Ajustar o termóstato para valores mais quentes que os indicados na tabela do capítulo “Funcionamento do Aparelho”, ou instalá-lo em condições não adequadas, pode comprometer a conservação dos alimentos.

CONSELHOS PARA ECONOMIZAR

Faça uma instalação correta do aparelho

Instale o congelador longe de fontes de calor, da luz direta do sol e num local bem ventilado.

O frio correto

Colocar o seletor de regulação da temperatura numa posição intermédia. O excesso de frio, além de aumentar o consumo, não melhora nem prolonga a conservação dos alimentos.

Mantenha a porta corretamente fechada

Deve abrir o aparelho o mínimo de vezes possível, porque cada vez que o abrir, sai uma parte do ar frio. Para restabelecer a

temperatura, o motor vai necessitar de funcionar um longo tempo e consumir assim muita energia.

Verificar o vedante da tampa

Esteja atento ao bom estado do vedante da porta, mantendo-o limpo de forma a que vede corretamente, só assim impedirá as perdas térmicas.

Evite acumular gelo

Lembre-se de verificar se há gelo nas laterais do aparelho. Quando o gelo ficar muito espesso, descongele o aparelho imediatamente. Consulte o capítulo “Limpeza e Manutenção”.

LIMPEZA E MANUTENÇÃO

Antes de começar as operações de limpeza ou de manutenção lembre-se de desligar o aparelho da rede de alimentação elétrica (desligar a ficha da tomada).

Descongelação

ATENÇÃO: Não danifique o circuito de refrigeração.

É conveniente periodicamente retirar o gelo que se forma nas paredes do congelador.

Nunca utilizar para esta operação objetos metálicos que possam causar furos no circuito refrigerante. Utilize um utensílio não pontiagudo em material plástico.

Para obter o completo descongelamento do aparelho (que deve ser realizada pelo menos 1 ou 2 vezes por ano), desligar o aparelho da rede de alimentação e deixar a porta aberta até que o gelo se derreta completamente.

O congelador está equipado com um sistema de recolha da água de descongelação. Coloque um recipiente conforme indicado no diagrama A1.0.

Para acelerar o processo, pode colocar dentro do congelador um ou mais recipientes com água morna.

Durante as operações de descongelamento é oportuno enrolar os alimentos conservados em diversas folhas de papel e guardá-los em lugares frescos.

Dependendo do tempo que esta operação possa demorar, pode acontecer um aumento da temperatura dos alimentos, diminuindo sua duração, sendo por este motivo aconselhável consumi-los num curto período de tempo.

Aguarde aproximadamente duas horas antes de introduzir os alimentos no congelador, para permitir o restabelecimento das condições ideais de conservação.

Cuidado com as guarnições

Manter elásticas e limpas as guarnições de borracha que garantem a vedação das portas, só assim não deixarão sair o frio interno.

Gelo nas paredes

Controlar a espessura do gelo nas paredes do aparelho e efetuar a descongelação se a camada estiver demasiado grossa, excesso de gelo torna mais difícil a transmissão de frio aos alimentos e aumenta o consumo elétrico.

Limpeza e manutenção especial

A limpeza interna do aparelho deve ser efetuada periodicamente. Depois de ter descongelado o aparelho, empregar bicarbonato de sódio dissolvido em água morna. Evitar sempre a utilização de produtos abrasivos, detergentes ou sabão. Depois da lavagem, enxaguar com água limpa cuidadosamente. Depois de efetuar estas operações, colocar o aparelho novamente em funcionamento, da maneira descrita no parágrafo “Funcionamento do aparelho”.

Inatividade prolongada do aparelho

Nos casos em que o aparelho não seja utilizado durante longos períodos (por exemplo durante as férias), é aconselhável desligá-lo da rede de alimentação e deixar a porta aberta para evitar a formação de maus cheiros ou mofo.

Acessórios de substituição*

Os seguintes acessórios de substituição estarão disponíveis para os utilizadores finais por um período de 7 anos* – puxadores de porta, dobradiças, prateleiras e cestos, e por um período de 10 anos* – vedantes de porta.

Para solicitar peças de substituição, contacte-nos através da nossa linha direta*.

Este equipamento não foi concebido para ser utilizado como aparelho de encastre.

* Aplicável em países europeus

RESOLUÇÃO DE PROBLEMAS

Indicador luminoso verde apagado

Verificar se:

- está a faltar eletricidade;
- o interruptor geral da habitação está desligado.

Indicador luminoso vermelho sempre aceso

Verificar se:

- a porta fecha bem e a guarnição não está estragada;
- a porta tem sido aberta muitas vezes;
- o seletor de regulação da temperatura está na posição correta;
- nas superfícies internas há demasiado gelo.

O congelador refrigera pouco

Verificar se:

- a porta fecha bem e a guarnição não está estragada;
- a porta tem sido aberta muitas vezes;
- o seletor de regulação da temperatura está na posição correta;
- a temperatura ambiente externa está muito baixa;
- nas superfícies internas há demasiado gelo;
- o aparelho está demasiadamente cheio.

O motor está a funcionar continuamente

Verificar se:

- a porta fecha bem e a guarnição não está estragada;
- a porta têm sido aberta muitas vezes;

- nas superfícies internas há demasiado gelo;
- o termostato está na posição correta;
- a temperatura ambiente externa está muito alta.

O aparelho faz demasiado ruído

Verificar se:

- o aparelho está bem nivelado;
- o aparelho foi instalado entre móveis ou objetos que vibram e fazem ruído;
- o gás refrigerante interno produz um leve ruído, mesmo quando o compressor está parado (isto não é um defeito, é normal).

A parede do fundo do compartimento frigorífico apresenta gelo ou gotas de água.

É normal que assim seja.

Se, apesar de todos os controlos realizados, o equipamento não funciona corretamente, ligue para o serviço de assistência técnica, comunicando a seguinte informação: O tipo de avaria, a referência do aparelho (**Mod.**) e o Número de Série correspondente (**SN**), presente na placa de características, localizada no interior do frigorífico.

Não recorra a técnicos não autorizados e não aceite a instalação de peças de substituição não originais.

SERVIÇO AO CLIENTE

Muitos problemas podem ser autonomamente resolvidos, consultando a informação presente no capítulo “Resolução de problemas”. Se este não é o caso ou não consegue resolver as falhas do aparelho e este necessita de ser reparado, entre em contacto com o serviço ao cliente.

Por razões de segurança, as reparações do aparelho apenas devem ser realizadas por profissionais autorizados. A garantia poderá ser anulada, se as reparações ou intervenções tiverem sido realizadas por pessoas não autorizadas para tal fim e se tiverem sido incorporados no aparelho acessórios alternativos, sem ser de origem, e que possam ter resultado em avaria ou em defeito.

De acordo com o regulamento ecodesign ¹, os acessórios originais relevantes, para a função do aparelho, podem ser obtidos por um período não inferior a 7 anos, a partir da data de venda do aparelho, consultando o serviço de atendimento ao cliente, dentro do espaço

económico europeu. Para solicitá-los entre em contacto com o serviço de cliente, indicando o acessório pretendido e facultando a referência e o número de série do aparelho, que poderão ser encontrados na etiqueta de dados técnicos, situada no interior do aparelho.

Algumas peças de substituição estão reservadas para a montagem por profissionais acreditados e não poderão ser vendidos a utilizadores finais.

GARANTIA*

A duração mínima da garantia (garantia do fabricante para utilizadores finais), no espaço económico europeu é de **2 ANOS**, segundo as normas legalmente estabelecidas. Este período de garantia é válido para aplicações domésticas e análogas.

Pode obter informação detalhada sobre o período de garantia e as condições em vigor no seu país, consultando o serviço de atendimento ao cliente ou o distribuidor local.

Os reparadores profissionais podem solicitar a acreditação junto do fabricante ou seu representante, contactando o serviço de atendimento ao cliente, para a morada indicada na placa de características, localizada no interior do aparelho.

Depois do registo e aprovação das credenciais, será enviada toda a documentação técnica relevante. Pode haver um custo associado a este processo.

A garantia não se aplicará em caso de:

- Uso e desgaste normal;
- Uso incorreto, como sobrecarga do aparelho, uso de acessórios

não aprovados, armazenamento incorreto, ligação ou instalação incorreta;

- Uso de força ou dano causado por influência externa;
- Danos causados pelo desprezo da informação presente no manual de instruções ou por um tratamento ou operação incorretos;
- Ligação a uma rede de alimentação inadequada ou incumprimento das condições de instalação;
- Aparelhos parcial ou totalmente desmontados.

*Só se aplica a países do Espaço Económico Europeu. Para países fora da EU, verifique localmente (local de venda), se se aplica a garantia e em que condições se aplica.

DADOS TÉCNICOS

A informação técnica encontra-se na placa de características, localizada no interior do aparelho e na etiqueta de energia¹.

O código QR¹ da etiqueta de energia, fornecida com o aparelho, proporciona uma conexão Web à informação relacionada com o desempenho do aparelho, na base de dados EU EPREL¹.

Para consultar os dados do produto na base de dados europeia (EPREL)¹, basta ler o código QR localizado na parte superior direita da etiqueta de energia¹, fornecida com o aparelho, e será estabelecida uma ligação à respetiva aplicação.

Conserve a etiqueta de energia¹ como referência, junto com o manual de instruções e todos os demais documentos, fornecidos com o aparelho.

Pode encontrar informação adicional acedendo à ligação <https://eprel.ec.europa.eu/>¹.

¹ Só se aplica a países do Espaço Económico Europeu.

SAFETY	8
FUSE REPLACEMENT	9
INSTALLATION	10
THE APPLIANCE	10
SETTING UP THE APPLIANCE	10
EFFICIENT USAGE OF THE APPLIANCE	11

ENERGY SAVING	11
MAINTAINING THE APPLIANCE	11
TROUBLESHOOTING	12
CUSTOMER SERVICE	12
TECHNICAL DATA	13
REVERSING THE DOOR	26

SAFETY

ATTENTION

Read your manual carefully since it contains instructions to ensure safe installation, use and maintenance of your appliance.

Your appliance is built under International safety standards (2014/35/EU).

It also meets the EC standards on the prevention and elimination of radio interference (2014/30/EU).

- Keep this manual as a reference for future use.

- The manufacturer reserves the right to modify the characteristics of the models without prior notice.

- Some models may not have all the accessories indicated.

Warning: this appliance must be earthed.

1. This appliance is designed to be used indoors and under no circumstances should it be installed outside, even if protected by a roof. Leaving the appliance exposed to the rain and weather is exceedingly dangerous.

2. Warning: This appliance can be used by children with age of 8 and above and people with physical, sensory or mental abilities reduced or lack of experience and knowledge, if have given proper supervision and training regarding the use of appliance in a safe way and understand the dangers involved.

Cleanliness and **maintenance to be carried out by the user** should not be carried out by children without

supervision.

3. Do not attempt to operate or handle this appliance when barefoot, or with wet hands or feet.

4. It is highly recommended that you do not operate this appliance by connecting it to the power supply with extensions or multiple socket plugs. If the appliance has been installed between two cabinets, make sure that the supply cord is not dangerously crimped or trapped beneath a heavy object.

5. Never pull the cable or the appliance to remove the plug from the socket; this is exceedingly dangerous.

6. Do not touch the internal cooling elements, especially if your hands are wet, since you could burn or hurt yourself. Do not place ice cubes straight from the freezer into your mouth as this may result in burns.

7. Before doing any cleaning, disconnect the appliance from the electricity (by pulling out the plug or turning off the general switch in your home).

8. Before disposing of your old appliance, remember to break or remove the lock as a safety measure to protect children who might lock themselves inside the appliance when playing. In addition, if the appliance is a new one with a lock, keep the key out of the reach of small children.

9. If your appliance is not operating properly, read the chapter entitled, **“Troubleshooting”**, which might help you resolve the problem. Do not attempt

to repair the appliance by tampering with the internal components.

10. If the supply cord is damaged, it must be replaced by the manufacturer, its service agent or similarly qualified persons in order to avoid a hazard.

11. Warning: Do not use electric appliances inside the food storage compartments of the appliance, unless they are of the type recommended by the manufacturer.

12. Warning: Do not use mechanical devices or other means to accelerate the defrosting process, other than those recommended by the manufacturer.

13. Do not store explosive substances such as aerosol cans with a flammable propellant in this appliance.

 Risk of fire, flammable materials.

14. This appliance is intended to be used in household and similar applications such as:

- staff kitchen areas in shops, offices and other working environments;
- farm houses and by clients in hotels, motels and other residential type environments;
- bed and breakfast type environments;

-catering and similar non-retail applications.

15. At the end of the functional life of your appliance - containing cyclopentane gas in the insulation foam and perhaps R600a gas (isobutane) in the refrigeration circuit - it should be made safe before being sent to the dump. For this operation, please contact your dealer or the Local Organization in charge of waste disposal in accordance with the rules in force (WEEE).

16. Warning: Do not damage the refrigeration circuit.

17. Children should be supervised to ensure that they do not play with the appliance.

18. Warning: Keep ventilation openings, in the appliance enclosure or in the built-in structure, clean and clear of obstruction.

19. The appliance must not be clean with steam.

20. This appliance must only be used to preserve and freeze food, following the instructions described in this manual.

FUSE REPLACEMENT

(For UK Plug)

If the mains lead of this appliance is fitted with a BS 1363A 13-amp fused plug, to change a fuse in this type of plug use an A.S.T.A. approved fuse to BS 1362 type and proceed as follows:

1. Remove the fuse cover and fuse.
2. Fit replacement 13A fuse into fuse cover.
3. Refit both into plug.

Important: The fuse cover must be refitted when changing a fuse and if the fuse cover is lost the plug must not be used until a correct replacement is fitted. Correct replacement is identified by the colour insert or the colour embossed in words on the base of the plug. Replacement fuse covers are available from your local electrical store.

Connection to a rewirable plug

If the fitted plug is not suitable for your socket outlet, then it should

be cut off and disposed of in order to avoid a possible shock hazard, should it be inserted into a 13A socket elsewhere. A suitable alternative plug should then be fitted to the cable. The wires in this mains lead are coloured in accordance with the following code:

BLUE - neutral ("N")

BROWN - live ("L")

GREEN AND YELLOW - earth ("E")

1. The GREEN AND YELLOW wire must be connected to the terminal in the plug which is marked with the letter "E" or by the Earth symbol or coloured green or green and yellow.
2. The BLUE wire must be connected to the terminal which is marked with the letter "N" or coloured black.
3. The BROWN wire must be connected to the terminal which is marked with the letter "L" or coloured BROWN or RED which is connected to the fuse.

INSTALLATION

To ensure that the appliance operates properly and to reduce energy consumption, it is important that the appliance is installed correctly.

Ventilation

The compressor and condenser generate heat and, therefore, need to be ventilated properly. Rooms with no ventilation are not suited for installation of the appliance. Therefore, it should be installed in a room with an opening (window or French window) that provide the appropriate amount of air re-circulation. It is also important to install it in a free humidity room.

During installation, make sure not to cover or obstruct the grid that allow for proper ventilation of the appliance. For proper ventilation of the appliance, leave a space of at least 10 cm, between the sides of the appliance and any adjacent cabinets/walls.

Away from heat

Avoid positioning the appliance in a place where it is directly exposed to sunlight or near an oven, cook top or similar.

Electrical and earth connection

The appliance should not be turned on right after transportation. Two hours is the advised time so that the oil from the motor-compressor gets back to its original position.

Before proceeding with the electrical connection, make sure that the voltage indicated on the rating plate, corresponds to the mains voltage in your home and that the socket is fitted with a standard earth wire, in accordance with safety standards. If the socket is not fitted with an earth wire, the manufacturer will not be held liability for any damages and or injuries arising out of the use of the appliance. Do not use multiple sockets or adapters. Position the appliance in

such a way that you can access the socket where it is plugged in.

Leveling

Install the appliance on a level and rigid floor. If the floor is not perfectly horizontal, adjust the refrigerator by tightening or loosening the front feet "H".

Electrical power

The electrical socket must be able to handle the maximum power load of the appliance, which is indicated on the rating plate located inside the appliance.

This appliance is not designed to be used as an integrated appliance. It must be installed respecting the conditions indicated in the instruction manual.

To avoid a risk due to the instability of the appliance, you must follow up to all the instructions.

This appliance must be installed in a place compatible with its climatic class declared on the data label located inside the appliance:

Symbol	Climatic Class	Minimum ambient temperature	Maximum ambient temperature
SN	Extended temperate	+10	+32°C
N	Temperate	+16	+32°C
ST	Subtropical	+16	+38°C
T	Tropical	+16	+43°C

THE APPLIANCE

A1 - Freezer compartment

B - Temperature Adjustment Knob

Turning the knob will adjust the temperature inside the appliance.

C1 - Power Supply Indicator Light (green light)

The green light will come on and stay on while the appliance is connected and is operating normally.

C2 - Red Warning Light (red light)

When this red warning light comes on for a prolonged period, it means that the freezer is not functioning properly and the temperature is too high.

This warning light may come on for a brief period when the door is left open for an extended period (when the freezer is being loaded or unloaded).

C3 - Fast Freeze Indicator Light / Running Compressor Indicator (orange light)

This yellow indicator light will come on when the temperature adjustment knob is turned to the Super position "C4" (if present).

Models without "Super freezing" function this light comes on while compressor is running.

C4 - SUPER freezing position *

If present, the position "Super freezing" allows the compressor to function continuously in order to reach the necessary temperatures for the rapid freezing of fresh food. When the push button is not pressed, the freezer is functioning according to the thermostat regulation.

For optimal appliance performance, set the appliance to super freeze position 12 to 24 hours before you put the fresh food into the freezer. "Super Freeze" mode should be deactivated after 24-48 hours in order to save energy.

M - Removable drawers

J - Defrost water discharge hole

H - Regulation feet

*Only available on some models

SETTING UP THE APPLIANCE

Before starting the appliance, follow the installation instructions (see "Safety" and "Installation").

Before connecting the appliance, clean the compartments and accessories as indicated in "Maintaining the Appliance".

Once the appliance has been connected to the power source, the green "C1" and red "C2" lights will turn on.

APPLIANCES WITHOUT "SUPER FREEZING" FUNCTION:

In models without a "super freeze" function, the orange "C3"

indicator lights up automatically when the compressor is running.

In this condition, after connecting the appliance to the power source, the "C3" light will be active. Then set the selector "B" to the MAX position. When the red indicator "B" is off, turn the selector "B" to a middle position. The freezer can now be used.

The orange "C3" light will remain automatically on whenever the compressor is running.

APPLIANCES WITH "SUPER FREEZING" FUNCTION:

Activate the "super freezing" function according to position "C4"

(yellow indicator "C3" should stay on). When the red indicator "C2" is off, turn off the "Super" function, deactivating the "C4" position (the yellow indicator "C3" should be off), and put the selector "B" in a middle position. The freezer can now be used.

* Some models may not have all the functions described.

NOTICE: use average temperature settings to ensure optimum performance and to save energy.

If, after closing the lid of the appliance, you cannot open the lid again, wait two to three minutes for the pressure to stabilize and become easy to open again.

The instructions presented in the internal cover / conservation

period (months) are only applicable to $\leq -18^{\circ}\text{C}$ / frozen food and three-star storage temperature.

Conservation temperatures (°C)	
Fresh food Conservation	$0 \leq +8$
Chill	$-3 \leq +3$
3-star	≤ -18
2-star	≤ -12
1-star	≤ -6

- Two-star frozen-food compartments are suitable for storing pre-frozen food, storing or making ice-cream and making ice cubes.
- One-, two- and three-star compartments are NOT suitable for the freezing of fresh food.

EFFICIENT USAGE OF THE APPLIANCE

Tips on freezing

- Remember that you should never refreeze products you have allowed to thaw, even if only partially. Once thawed, cook the food, then either eat (within 24 hours) or refreeze it;
- To freeze food, make sure that the red light "C2" is off. Then place the food to be frozen into the freezer, making sure that it is placed, to the furthest extent possible, in direct contact with the side walls of the deepest part of the freezer and not in contact with food that has already been frozen. Proper storage depends on the speed at which the food is frozen, for that reason, activate "Super" function (if available) or "MAX" position 24 hours before freezing. If after 24 hours, the freezing process is finished, turn off the "Super" function (if available) and adjust the temperature knob "B" to an intermediate position;

Attention: Do not forget to change the temperature setting if you want to avoid useless wastes of energy.

- Avoid opening the freezer lid during the freezing process;
- In the case of power failure or breakdown, do not open the freezer lid. This will help maintain the temperature inside the freezer, ensuring that the goods are conserved for at least 12 hours.

Tips on packaging

- For the best storage and thawing, remember to freeze small portions. This will ensure rapid and uniform freezing. Mark package with a description of the contents and the date it was frozen;
- Never freeze more food than that allowed by the maximum freezing capacity, indicated on the data plate which is located inside

the freezer;

- Placing substantial amounts of fresh food in the appliance may temporarily raise the temperature within the freezer (the red light "C2" may turn on). Since this is a temporary situation, it will not compromise the storage of the food that has already been frozen.

Tips on storage

- Follow the instructions on the packages of frozen foods scrupulously. If none is provided, do not store the food for more than 3 months from the date of purchase;
- When purchasing frozen food, make sure that they have been stored at the proper temperature and that the package is properly sealed. If the package is damp on the outside or is abnormally swollen, it is likely that the package was stored at an inadequate temperature and the food has deteriorated. It is best to transport them in appropriate containers to keep them cold and then place them in the freezer immediately;
- In order to increase the space in the freezer it's possible to remove the drawers (except the lowest one), and place the food directly over the evaporator plates;
- Do not place full bottles in the freezer because liquids increase in volume when they freeze and this could cause the bottles to burst.

Setting the thermostat to warmer values than those indicated in the table in the chapter "Setting up the Appliance", or installing it in unsuitable conditions, may compromise the preservation of food.

ENERGY SAVING

Install the appliance correctly

This means that the appliance should be installed away from sources of heat or direct sunlight, in a well-ventilated room.

Correct temperature settings

Set the freezer temperature knob to one of the medium settings. Very low temperatures will not only consume a great deal of energy, but will neither improve nor lengthen the storage life of the food.

Shut the doors

Open your appliance only when strictly necessary – every time you open the lid most of the cold air will be lost. In order to restore the

correct temperature, the motor will have to run and consume energy.

Check the door seals

Keep the seals clean and pliable so that they fit closely against the lid to ensure that no cold air is lost.

Avoid frost build-up

Remember to check the sides of the freezer for frost. When the frost becomes too thick, defrost the freezer immediately (See, "Maintaining the Appliance").

MAINTAINING THE APPLIANCE

Before doing any cleaning, disconnect the appliance from the electricity (by pulling out the plug or turning off the general switch in your home).

Defrosting

WARNING: do not damage the refrigeration circuit.

It is a good idea to remove the frost build up from the inside of the freezer from time to time.

Make sure not to use pointed metal objects to do so as this could result in piercing the refrigeration circuits, causing irreparable damage to the appliance. Use the plastic scraper provided with the freezer.

To defrost the freezer completely (which should be done once or twice a year), disconnect the appliance from the power supply and leave the door open until all the frost has melted.

The freezer is fitted with a drain to lean the defrost water outside. Let the water flow into a container as explained in the diagram A1.0.

To speed up defrosting, one or more pots of warm water can be placed inside the appliance.

While defrosting the freezer, it is a good idea to wrap the food taken from the freezer in several layers of paper and place it in a cool place. Since the temperature of the frozen food will inevitably rise, it is best to consume it quickly as its storage life will have been shortened.

Cleaning and Maintenance

The inside of the appliance should be cleaned on a periodic basis. Only use a water and bicarbonate solution to clean the appliance. Do not use abrasive cleaning products, detergents or soap. After the inside has been cleaned, rinse well with clean water and dry carefully.

Once the appliance has been cleaned, turn on the appliance, following the instructions in **"Setting up the Appliance"**.

When not in use

Should the unit not be used for a long period of time (for example during the summer holidays), disconnect the plug from the mains and leave the door open to avoid the formation of mold and unpleasant odors.

Function-relevant genuine spare parts*

The following spare parts are available to end users: for a period of 7 years - door handles, hinges, trays and baskets; and for a period of 10 years - door seals.

To order replacement parts, contact us via our hotline.

Take care of door seals

Keep them elastic and clean, just so they will not let out the internal cold.

Ice in the freezer

Control the thickness of the ice on the walls of the freezer and defrost if the layer is too thick. The excess of ice makes it more difficult to transmit cold to food and increases electrical consumption.

* Only applies to countries in the European Economic Area.

This appliance is not intended to be used as a built-in appliance.

TROUBLESHOOTING

The green light does not illuminate

Check if:

- The plug has not been inserted into the electrical socket, or not far enough to make contact;
- There is no power in the house.

The red light constantly does not turn off

Check if:

- The door do not close properly or the seals are damaged;
- The door is opened too frequently;
- The temperature adjustment knob is not in the correct position;
- The internal walls are frozen.

The freezer does not cool well

Check if:

- The door do not close properly or the seals are damaged;
- The door is opened too frequently;
- The temperature adjustment knob is not in the correct position;
- The atmospheric temperature of the area surrounding the appliance is too low;
- The internal walls are frozen;
- The refrigerator or freezer has been overfilled.

The Motor Runs Constantly

Check if:

- The thermostat is on the right setting;
- The doors are opened too frequently;

- The internal walls are frozen;
- The doors do not close properly or the seals are damaged;
- The atmospheric temperature of the area surrounding the appliance is too high.

The Appliance Makes Too Much Noise

Check if:

- The appliance is levelled;
- The appliance has been installed between cabinets that vibrate and make noise;
- It is the noise made by the refrigerant, which occurs even when the compressor is off (this is not a defect).

Some of the external parts of the appliance become hot

These raised temperatures are necessary in order to avoid the formation of condensation on certain parts of the product.

If after the checks the appliance still does not operate or the problem persists, call the nearest Service Centre, communicating: type of malfunction, appliance model (**Mod.**) and Serial Number (**SN**). This information can be found on the data plate located on the interior of the appliance.

Never call on unauthorized technicians and always refuse non original spare parts.

CUSTOMER SERVICE

You can solve many problems yourself by consulting the information on **"Troubleshooting"**. If this is not the case and you are unable to rectify faults on the appliance yourself or if your appliance needs to be repaired, contact Customer Service.

For safety reasons repairs to the appliance should only be carried out by trained specialist staff. The warranty claim becomes void if repairs or interventions have been carried out by persons not

authorized by us for that purpose or if our appliances have been fitted with spare, supplementary or accessory parts that were non genuine parts and then resulted in a defect.

Function-relevant genuine spare parts according to the corresponding Eco-design Order ¹ can be obtained from Customer Service for a period of no less than 7 years, from the date on which your

appliance was placed on the market within the European Economic Area. To request them simply contact Customer Service indicating the desired part and providing the reference and serial number of the appliance found on the data label located inside the appliance.

Some spare parts are reserved for assembly by accredited professionals and cannot be sold to third parties.

WARRANTY*

The minimum duration of the warranty (manufacturer's warranty for private consumers) in the European Economic Area is **2 years** according to the terms of warranty applicable locally.

Professional repairers can request accreditation contacting the manufacturer or dealer, consulting the data indicated on the data label located inside the appliance. After registration and proof of credentials, all relevant technical documentation will be provided. There may be a cost associated with this process.

The warranty will not apply in case of:

- Normal wear and tear;
- Incorrect use, like overloading of the appliance, use of non-approved accessories, false placement or storage, improper connection or installation;
- Use of force, damage caused by external influences;
- Damage caused by non-observance of the user manual or wrong treatment or operation, connection to an unsuitable mains supply or non-compliance with the installation instructions;
- Partially or completely dismantled appliances.

Detailed information about the warranty period and terms of warranty in your country are available from Customer Service or your dealer.

* Only applies to countries in the European Economic Area. For countries outside EU, please check locally (local store where your purchase was made) if and how guarantee applies.

TECHNICAL DATA

Technical information can be found on the technical data label located inside the the appliance and on the energy data label ¹.

The QR code ¹ on the energy label, supplied with the appliance, provides a web link with information related to the appliance's performance in the EU EPREL database ¹.

To find the product data in the European database (EPREL) ¹, simply read the QR code at the top right of the energy label ¹, provided with the appliance, and the link to the application will open.

Keep the energy label ¹ for reference along with the user manual and all other documents provided with this appliance.

You can find additional information using the link <https://eprel.ec.europa.eu/> ¹.

¹ Only applies to countries in the European Economic Area

INSTRUCCIONES DE SEGURIDAD	14
INSTALACIÓN DEL APARATO	15
DESCRIPCIÓN DEL APARATO	16
USO DEL APARATO	16
UTILIZACIÓN EFICIENTE DEL APARATO	17
CONSEJOS PARA AHORRAR	17

LIMPIEZA Y MANTENIMIENTO	17
RESOLUCIÓN DE PROBLEMAS	18
SERVICIO AL CLIENTE	18
DATOS TÉCNICOS	19
INVERTIR LA PUERTA	26

INSTRUCCIONES DE SEGURIDAD

ATENCIÓN

Lea atentamente toda la información y advertencias contenidas en este manual de instrucciones, pues le proporcionarán importantes indicaciones sobre la seguridad de la instalación, de uso y de mantenimiento.

Su electrodoméstico se ajusta a los estándares de seguridad internacionales (EN60).

También cumple con los estándares europeos en la Directiva sobre Baja Tensión (2014/35/UE) y la Directiva de Compatibilidad Electromagnética (2014/30/UE).

- Conserve este manual con el fin de consultar con él en cualquier momento.
- El fabricante se reserva el derecho de modificar las características de los modelos sin previo aviso.
- Algunos modelos pueden no disponer de todos los accesorios indicados.

Advertencia: Este aparato debe estar conectado a tierra.

1. Este aparato no se debe instalar al aire libre, ni siquiera si el lugar está al resguardo de un cobertizo. Es muy peligroso dejarlo expuesto a la lluvia o a las tormentas.

2. Este aparato pueden utilizarlo niños con edad de 8 años y superior y personas con capacidades físicas, sensoriales o mentales reducidas o falta de experiencia y conocimiento, si se les ha dado la supervisión o formación apropiadas respecto al

uso del aparato de una manera segura y comprenden los peligros que implica. Los niños no deben jugar con el aparato.

La limpieza y el mantenimiento a realizar por el usuario no deben realizarlos los niños sin supervisión.

3. No tocar ni utilizar nunca el aparato si se tienen los pies descalzos o con las manos o pies mojados.

4. Se aconseja no usar prolongaciones o enchufes múltiples. Si el refrigerador se instala entre muebles, compruebe y controle que el cable no sufra pliegues o compresiones peligrosas.

5. No tirar nunca del cable o del refrigerador para desconectar la clavija de la toma de corriente de la pared, es muy peligroso.

6. No toque las partes internas refrigerantes, sobre todo con las manos mojadas, ya que podría quemarse o herirse. No se meta en la boca cubitos de hielo recién extraídos del aparato porque podría quemarse.

7. No hacer limpieza ni mantenimiento sin haber desconectado antes la clavija. No es suficiente poner el selector de temperatura en la posición de apagado para eliminar todos los riesgos eléctricos.

8. Antes de retirar el congelador anterior, ha de poner fuera de uso su eventual cerradura para evitar que los niños, jugando, puedan quedar encerrados dentro del aparato.

9. En caso de avería, revise el capítulo “Resolución de problemas” para

verificar si es posible eliminar el inconveniente. Nunca intente reparar la avería tratando de acceder a las partes internas.

10. No ponga en funcionamiento el aparato con un cable o clavija dañados o en condiciones irregulares. Si el cable de red está dañado, corresponde al fabricante, al representante más cercano o a una persona cualificada su sustitución. No intente arreglarlo usted mismo.

11. Advertencia: No utilizar aparatos eléctricos en el interior de compartimentos destinados a la conservación de alimentos, a menos que sean del tipo recomendado por el fabricante.

12. Advertencia: No utilizar dispositivos mecánicos u otros medios para acelerar el proceso de descongelación distintos de los recomendados por el fabricante.

13. No almacene en este aparato sustancias explosivas, tales como los aerosoles con propelentes inflamables.

 Riesgo de incendio, materiales inflamables.

14. Este aparato es para uso en aplicaciones domésticas y similares tales como:

- Cocinas reservadas para personal de tiendas, oficinas y otros ambientes

profesionales;

- Casas de granja y uso por clientes en hoteles, moteles y otros entornos residenciales;

- Entornos tipo habitación de hotel;

- Restauración y otras aplicaciones similares, excepto venta por menor.

15. Al finalizar la vida funcional del aparato – que contiene gas ciclopentano en la espuma aislante y eventualmente gas R600a (isobutano) en el circuito refrigerante – el mismo se deberá asegurar contra fugas de gas antes de enviarlo a reciclar de acuerdo con la legislación (RAEE). Para esta operación, por favor, contacte con el distribuidor comercial o con el Ente Local encargado.

16. Advertencia: No dañar el circuito refrigerante.

17. Se debería controlar a los niños para asegurarse de que no juegan con el aparato.

18. Advertencia: Mantener despejadas las rejillas de ventilación de la envoltura del aparato o del mueble de encastramiento.

19. El aparato no debe limpiarse con vapor.

20. Este aparato solo debe usarse para conservar y congelar alimentos, siguiendo las instrucciones descritas en este manual.

INSTALACIÓN DEL APARATO

Para garantizar un buen funcionamiento y un mínimo consumo de electricidad es importante que la instalación se realice correctamente.

La ventilación

El compresor y el condensador emiten calor y por ello requieren una buena ventilación. No son adecuados los ambientes con poca ventilación. Por lo tanto, el aparato se debe instalar en un ambiente que posea una apertura (ventana o puertaventana) que asegure la necesaria recirculación de aire. El ambiente no ha de ser demasiado húmedo.

Tener cuidado, durante la instalación, de no cubrir u obstruir las rejillas que permiten la buena ventilación del aparato. Para una buena aireación del aparato es necesario dejar una distancia de 10

cm como mínimo entre los costados y eventuales muebles/paredes laterales.

Lejos del calor

Evitar colocar el aparato en un lugar expuesto directamente a la luz solar, junto a la cocina eléctrica o similar.

Nivelación

Instale el aparato sobre un piso plano y rígido. Si el piso no fuera perfectamente horizontal, compense los desniveles atornillando o desatornillando las patas delanteras.

Cableado y conexión a tierra

No deberá poner en funcionamiento el aparato inmediatamente

después de su transporte. Dos horas es el tiempo considerado suficiente para que el aceite del compresor vuelva a su nivel normal y pueda ponerlo en marcha.

Antes de proceder a la conexión eléctrica, controlar que el voltaje indicado en la placa de características, colocada en la parte posterior del congelador, corresponda con la de la instalación de su casa, y que la toma de corriente posea una buena toma a tierra. Si no existe toma de tierra, el fabricante declina toda responsabilidad. No usar tomas múltiples o adaptadores. Coloque el aparato de modo tal que se pueda acceder fácilmente a la toma al cual está conectado.

Potencia insuficiente

La toma de corriente eléctrica debe ser capaz de soportar la carga máxima de potencia del aparato, indicada en la placa de características colocada en el interior del congelador.

Este aparato no está diseñado para ser utilizado como un

aparato integrado. Debe instalarse respetando las condiciones contenidas en el manual de instrucciones.

Para evitar un riesgo debido a la inestabilidad del aparato, se debe fijar de acuerdo con las instrucciones.

Este aparato debe instalarse en un lugar compatible con su clase climática que se declara en la etiqueta de datos ubicada en el interior del aparato:

Símbolo	Clase climática	Temperatura ambiente mínima	Temperatura ambiente máxima
SN	Templada extendida	+10	+32°C
N	Templada	+16	+32°C
ST	Subtropical	+16	+38°C
T	Tropical	+16	+43°C

DESCRIPCIÓN DEL APARATO

A1 - Compartimento de congelación y almacenamiento de congelado

B - Regulación de la temperatura

Girar el mando regula la temperatura dentro del aparato.

C1 - Indicador de tensión (luz verde)

Este indicador verde se enciende y permanece encendido durante el funcionamiento normal del dispositivo.

C2 - Indicador de alarma (luz roja)

Cuando esta luz roja se enciende durante un período de tiempo, significa que la operación del congelador no es regular y que la temperatura interior es demasiado alta. Sin embargo, este indicador puede ser encendido por un corto período cuando la puerta se deja abierta durante algún tiempo (al colocar o retirar los alimentos).

C3 - Luz Indicador de congelación rápida (Super)

/ funcionamiento del compresor (luz naranja)

Esta luz indicadora amarilla se encenderá cuando mando de ajuste de temperatura se gire a la posición Súper "C4" (si está presente).

Modelos sin función "Súper congelación" esta luz se enciende mientras el compresor está funcionando.

C4 - Posición "Super" / Congelación rápida*

Si está presente, la posición "Super freeze", permite que el compresor funcione de forma continua para alcanzar las temperaturas necesarias para la congelación rápida de alimentos frescos. Cuando no se presiona el pulsador, el congelador está funcionando según la regulación normal del termostato.

Para un rendimiento óptimo del electrodoméstico, coloque el electrodoméstico en la posición de súper congelación de 12 a 24 horas antes de colocar los alimentos frescos en el congelador. El modo "Super Freeze" debe desactivarse después de 24-48 horas para ahorrar energía.

M - Cajones extraíbles

J - Descarga de agua

H - Pie de regulación

*No presente en todos los modelos

USO DEL APARATO

Antes de la puesta en marcha del dispositivo, lea y observe las secciones de "Instrucciones de Seguridad" y "Instalación del aparato".

Antes de conectar el aparato a la red limpie bien los compartimentos y los accesorios como se describe en "Limpieza y Mantenimiento".

Una vez que el aparato está conectado a la red, las luces C1 - verde y C2 - roja se encenderán.

APARATOS SIN FUNCIÓN "SÚPER CONGELACIÓN":

En el caso de modelos sin función de "Súper congelación", el indicador naranja "C3" se enciende automáticamente cuando el compresor está funcionando. En esta condición, después de conectar el aparato a la red, este indicador "C3" estará activo. Luego coloque el selector "B" en la posición MAX. Cuando el indicador rojo "C2" esté apagado, gire el selector "B" a una posición intermedia. Ahora se puede utilizar el congelador.

El indicador naranja "C3" permanecerá automáticamente encendido siempre que el compresor esté funcionando.

APARATOS CON FUNCIÓN "SÚPER CONGELACIÓN":

Active (si está disponible) la función de congelación rápida "Súper congelación" según la posición "C4" (el indicador amarillo "C3" debe permanecer encendido). Cuando el indicador rojo "C2" esté apagado, apague la función "Super", desactivando la posición "C4" (el indicador amarillo "C3" debe quedar apagado en este

momento), y coloque el selector "B" en una posición intermedia. Ahora se puede utilizar el congelador.

*Algunos modelos pueden no tener todas las características descritas.

AVISO: Utilice ajustes de temperatura medios para asegurar un funcionamiento óptimo del congelador y para ahorrar energía.

Si, después de cerrar la puerta de la unidad, no puede inmediatamente volver abrirla, esperar dos o tres minutos para compensar el vacío generado.

Las instrucciones presentadas en la tapa interna / período de conservación (meses) sólo son aplicables para ≤ -18 °C / alimentos congelados y temperatura de almacenamiento de tres-estrellas.

Temperaturas de conservación (°C)	
Alimentos frescos	0 ≤ +8
Helador	-3 ≤ +3
3-estrellas	≤ -18
2-estrellas	≤ -12
1-estrella	≤ -6

- Los compartimentos para alimentos congelados de 2-estrellas son adecuados para almacenar alimentos precongelados, almacenar o hacer helados y hacer cubitos de hielo.
- Los compartimentos de 1, 2 y 3-estrellas NO son adecuados para congelar alimentos frescos.

UTILIZACIÓN EFICIENTE DEL APARATO

Consejos para una correcta congelación

- Un alimento descongelado, aunque sólo sea parcialmente, nunca más debe ser congelado: se debe cocinar para consumir (24 horas). Recuerde que usted nunca debe volver a congelar los productos que tenga descongelados;

- Para congelar alimentos, asegúrese de que el indicador rojo "C2" esté apagado. Luego, coloque la comida a congelar en el congelador, asegurándose que se coloque, en la mayor medida posible, en contacto directo con las paredes laterales de la parte más profunda del congelador y no en contacto con alimentos que ya han sido congelados. Una conservación adecuada depende de la velocidad de congelación, por este motivo, active la función "Super" (si está disponible) o la posición "MAX" 24 horas antes de congelar. Si después de 24 horas, el proceso de congelación ha terminado, apague la función "Super" (si está disponible) y ajuste la perilla de temperatura "B" a una posición intermedia;

Atención: no olvide cambiar el ajuste de temperatura si desea evitar un desperdicio inútil de energía.

- Durante la congelación evitar abrir la puerta del congelador;

- No abra la puerta del congelador, en caso de fallas eléctricas o daños, por lo tanto, posponer el aumento de la temperatura en el interior. Los alimentos congelados se mantendrán sin cambios durante 12 horas aproximadamente.

Consejos de empaque

- Para una congelación ideal es aconsejable dividir la comida en pequeñas porciones, porque de esta manera se puede congelar rápidamente y uniformemente;

- Nunca congelar una cantidad superior a la capacidad máxima indicada en las características de congelación;

- La introducción de grandes cantidades de alimentos para congelar puede aumentar momentáneamente la temperatura dentro del congelador (el indicador rojo "C2" se enciende). Esta situación, al ser transitoria, no perjudica la buena conservación de los alimentos ya almacenados.

Consejos de almacenamiento

- Siga siempre las instrucciones de los paquetes de comida congelada, a falta de ellos, no conservar más de tres meses después de la fecha de compra;

- Al comprar productos pre congelados, debe asegurarse de que se mantengan a una temperatura adecuada y de que el embalaje esté intacto. Para mantener inalterada la calidad de los alimentos congelados, es aconsejable transportarlos en contenedores adecuados y almacenarlos lo antes posible en el aparato. Si un paquete tiene marcas de humedad o está anormalmente hinchado, es probable que se haya mantenido previamente a una temperatura inadecuada y que el contenido se haya dañado mientras tanto;

- Para ganar espacio en dentro del congelador, puede quitar los cajones (con excepción del inferior) y almacenar los alimentos directamente sobre las placas de evaporación;

- No coloque en el congelador botellas tapadas que contengan líquidos, pueden romperse o estallar debido a la congelación de los líquidos.

Ajustar el termostato a valores más cálidos que los indicados en la tabla del capítulo "Uso del aparato", o instalarlo en condiciones no adecuadas, puede comprometer la conservación de los alimentos.

CONSEJOS PARA AHORRAR

Lleve a cabo una correcta instalación

Es decir, lejos de fuentes de calor, de la luz solar directa, en un lugar bien ventilado

Seleccione el frío justo

Ajuste el botón para la regulación de la temperatura del congelador en una posición media. Demasiado frío, además de consumir mucho, no mejora ni prolonga la conservación de los alimentos.

Mantenga la puerta cerrada

Abra su congelador lo menos posible porque cada vez que lo haga estará dejando escapar gran parte del aire frío. Para restablecer la temperatura,

el motor debe trabajar más tiempo consumiendo mucha energía. .

Preste atención a la junta de la puerta

Manténgala elástica y limpia de modo que se adhiera bien a las puertas; sólo así no dejará salir nada de frío.

Evita acumular hielo

Recuerde revisar los lados del aparato para ver si hay hielo. Cuando el hielo se espese demasiado, descongele el aparato inmediatamente. Consulte la sección "Limpieza y mantenimiento".

LIMPIEZA Y MANTENIMIENTO

Antes de limpiar el congelador, desconéctelo de la red eléctrica (desenchufando la clavija o el interruptor general de la instalación). No es suficiente llevar el mando para regulación de la temperatura hasta la posición OFF para eliminar todo contacto eléctrico.

Descongelación

ATENCIÓN: no dañar el circuito refrigerante.

Es necesario eliminar periódicamente el hielo que se forma en las paredes del congelador.

No utilice objetos metálicos, puede causar agujeros en el circuito de refrigeración con el consiguiente daño irreparable para el dispositivo, utilice la espátula de plástico suministrada con la unidad.

Para la descongelación, desconecte el cable de alimentación y dejar la puerta abierta hasta que el hielo se derrita completamente. El congelador está equipado con un sistema de recolección de agua de descongelación. El agua se recoge en un recipiente, como se muestra en la fig. A1.0.

Para acelerar las operaciones de descongelación, se puede colocar en el congelador uno o más recipientes con agua tibia.

Durante la operación de descongelación envolver los alimentos adecuados almacenados en varias hojas de papel y guardarlos en lugares frescos.

Antes de introducir los alimentos en el compartimento congelador, esperar aproximadamente 2 horas para que se restablezcan las condiciones óptimas de conservación.

Cuida las juntas de las puertas

Manténlos elásticos y limpios, solo para que no dejen salir el frío interno.

Hielo en el congelador

Controlar el espesor del hielo en las paredes del congelador, demasiado hielo aumenta el consumo de energía.

Limpieza y mantenimiento especiales

La limpieza interna del aparato debe llevarse a cabo periódicamente. Después de descongelar el aparato, el uso de bicarbonato de sodio disuelto en agua tibia es adecuado. Evite siempre el uso de abrasivos, detergentes o jabón. Después del lavado, enjuague con agua limpia y seque con cuidado. Después de realizar estas operaciones, poner la unidad nuevamente en funcionamiento (consulte la sección "Uso del Aparato").

Inactividad prolongada del dispositivo

En los casos en que el dispositivo no se utiliza durante largos períodos de tiempo (por ejemplo, durante las vacaciones), se recomienda desconectarlo de la red y dejar la puerta abierta para evitar la formación de malos olores o moho.

Requisitos funcionales*

Las siguientes piezas de repuesto están disponibles para los usuarios finales: por un período de 7 años - mangos de puerta, bisagras, bandejas y cestos; y por un período de 10 años - juntas de puerta.

Para solicitar piezas de repuesto, contáctenos a través de nuestra línea directa.

* Solo se aplica a países del Espacio Económico Europeo.

Este aparato no está destinado a utilizarse como aparato encastrable.

RESOLUCIÓN DE PROBLEMAS

Luz de tensión apagada

Compruebe que:

- En la casa no hay corriente;
- El interruptor principal del cuadro eléctrico de la casa está apagado.

Luz de alarma siempre encendida

Compruebe que:

- La puerta se cierra herméticamente y la junta no está dañada;
- La puerta se ha abierto muchas veces;
- El mando de control de temperatura está en la posición correcta;
- El espesor de la escarcha en el congelador supera los 2-3 mm.

El congelador se enfría poco

Compruebe que:

- La puerta se cierra herméticamente y la junta no está dañada;
- La puerta se ha abierto muchas veces;
- El mando de control de temperatura está en la posición correcta;
- El espesor de la escarcha en el congelador supera los 2-3 mm;
- La temperatura exterior es muy baja;
- El aparato está demasiado lleno.

El motor está funcionando de forma continua

Compruebe que:

- La puerta se cierra herméticamente y la junta no está dañada;
- La puerta se ha abierto muchas veces;

- El espesor de la escarcha en el congelador supera los 2-3 mm;
- El mando termostato está en la posición correcta;
- La temperatura ambiente exterior es demasiado alto.

El aparato hace demasiado ruido

Compruebe que:

- La unidad está bien nivelada;
- Ha sido instalado entre muebles que vibran y hacen ruido;
- El refrigerante interno hace un ligero ruido, incluso cuando el compresor se detiene (esto no es un defecto, es normal).

Algunas piezas del dispositivo externo están calientes.

Es normal que así sea ya que el dispositivo tiene un sistema para evitar que se forme condensación en el exterior.

La pared trasera de la nevera tiene gotas de agua y hielo.

Es normal que así sea.

Si, a pesar de todos los controles, la unidad no funcionará correctamente, llame al Centro de Servicio más cercano, comunicando la siguiente información: el tipo de fallo, la sigla del modelo (**Mod.**) y el Número de Serie correspondiente (**SN**) colocado en el interior del refrigerador.

No recurra a técnicos no autorizados y rechace siempre la instalación de repuestos que no sean originales.

SERVICIO AL CLIENTE

Puede resolver muchos problemas usted mismo, consultando la información "Resolución de problemas". Si este no es el caso y no puede corregir las fallas del electrodoméstico usted mismo o si su electrodoméstico necesita ser reparado, comuníquese con el Servicio de atención al cliente. Por razones de seguridad, las reparaciones del aparato solo deben ser realizadas por personal especializado capacitado. La reclamación de garantía quedará anulada si las reparaciones o intervenciones han sido realizadas por personas no autorizadas por nosotros para tal fin o si nuestros aparatos han sido equipados con piezas de repuesto, complementarias o accesorias que no eran piezas originales y luego resultaron en un defecto.

Los repuestos originales relevantes para la función de acuerdo con el correspondiente reglamento ecodesign ¹ se pueden obtener del Servicio de atención al cliente por un período no inferior a 7 años, a partir de la fecha en que su aparato se comercializó, dentro del Espacio Económico Europeo. Para solicitarlos simplemente

contacte con el Servicio de Atención al Cliente indicando la pieza deseada y proporcionando la referencia y número de serie del aparato encontrado. en la etiqueta de datos ubicada en el interior del refrigerador.

Algunas piezas de repuesto están reservadas para el montaje por profesionales acreditados y no pueden venderse a terceros.

GARANTÍA*

La duración mínima de la garantía (garantía del fabricante para consumidores privados) en el Espacio Económico Europeo es de **2 AÑOS**, según los términos de garantía aplicables a la ubicación.

Puede obtener información detallada sobre el período de garantía y los términos de la garantía en su país, en el Servicio de atención al cliente o en su distribuidor.

Los reparadores profesionales pueden solicitar la acreditación contactando el fabricante o su representante, consultando los datos indicados en la etiqueta de datos ubicada en el interior del refrigera-

dor. Después del registro y prueba de las credenciales, se proporcionará toda la documentación técnica relevante. Puede haber un coste asociado a este proceso.

La garantía no se aplicará en caso de:

- Uso y desgaste normal;
- Uso incorrecto, como sobrecarga del aparato, uso de accesorios no aprobados, colocación o almacenamiento incorrectos, conexión o instalación incorrecta;
- Uso de fuerza, daño causado por influencias externas;
- Daños provocados por la no observación del manual de usuario o por un tratamiento u operación incorrectos.

Conexión a una red de alimentación inadecuada o incumplimiento de las instrucciones de instalación;

- Aparatos parcial o totalmente desmontados.

Puede obtener información detallada sobre el período de garantía y los términos de la garantía en su país en el Servicio de atención al cliente o en su distribuidor.

* Solo se aplica a países del Espacio Económico Europeo. Para países fuera de la UE, verifique localmente (tienda local donde se realizó su compra) si se aplica la garantía y cómo se aplica.

DATOS TÉCNICOS

La información técnica se puede encontrar en la etiqueta de datos técnicos ubicada dentro del aparato y en la etiqueta de datos energéticos ¹.

El código QR ¹ de la etiqueta energética, suministrado con el aparato, proporciona un enlace Web a información relacionada con el rendimiento del aparato en la base de datos EU EPREL ¹.

Para encontrar los datos del producto en la base de datos europea (EPREL) ¹, simplemente lea el código QR en la parte

superior derecha de la etiqueta energética ¹, que se proporciona con el aparato, y se abrirá el enlace a la aplicación.

Conserve la etiqueta energética¹ como referencia junto con el manual del usuario y todos los demás documentos proporcionados con este aparato.

Puede encontrar información adicional en EPREL utilizando el enlace <https://eprel.ec.europa.eu/> ¹.

¹ Solo se aplica a países del Espacio Económico Europeo.

SÛRETÉ	20
INSTALLATION	21
L'APPAREIL	22
UTILISATION DE L'APPAREIL	22
UTILISATION EFFICACE DE L'APPAREIL	23
ÉCONOMIE D'ÉNERGIE	23

MAINTIEN DE L'APPAREIL	23
DÉPANNAGE	24
SERVICE CLIENTS	24
DONNÉES TECHNIQUES	25
INVERSION DE LA PORTE	26

SÛRETÉ

ATTENTION

Lire attentivement les avertissements contenus dans ce livret car ils fournissent des indications importantes pour la sécurité de l'installation, de l'utilisation et de l'entretien.

Votre appareil est construit aux normes de sûreté électrique (2014/35/UE).

Il répond également aux normes (2014/30/UE) sur la prévention et l'élimination de l'interférence par radio.

- Conservez ce manuel pour toute référence ultérieure.
- Le Fabricant se réserve le droit de changer les caractéristiques des modèles sans avis préalable.
- Certains modèles peuvent ne pas disposer de la totalité des accessoires signalés.

Mise en Garde: Cet appareil doit être relié à la terre.

1. Cet appareil ne doit pas être installé à l'extérieur, même à l'abri d'un appentis, c'est extrêmement dangereux de le laisser exposé à la pluie et aux orages.

2. Avertissement: Cet appareil peut être utilisé par des enfants de 8 ans et plus et par des personnes ayant des capacités physiques, sensorielles ou mentales réduites ou un manque d'expérience et de connaissances, si elles ont reçu une supervision ou une formation appropriée concernant l'utilisation de l'appareil dans un sûr et ils comprennent les dangers

encourus. Les enfants ne doivent pas jouer avec l'appareil.

Le nettoyage et l'entretien par l'utilisateur ne doivent pas être effectués par des enfants sans surveillance.

3. Ne touchez jamais ni ne manœuvrez l'appareil pieds nus ou avec les mains ou les pieds mouillés.

4. Nous déconseillons d'utiliser des rallonges ou des prises multiples. Si le réfrigérateur est installé entre des meubles, veillez par soucis de sécurité à ce que le câble d'alimentation ne soit ni plié ni comprimé.

5. Ne tirez jamais sur le câble ou le réfrigérateur pour débrancher la prise du courant: c'est extrêmement dangereux.

6. Ne touchez pas aux parties internes refroidissant, surtout si vous avez les mains mouillées, pour éviter toute brûlure ou blessure.

7. Ne procédez à aucune opération de nettoyage ou d'entretien sans avoir auparavant débranché l'appareil.

8. Avant d'envoyer votre ancien réfrigérateur à la déchetterie, rendez sa serrure inutilisable. Vous éviterez ainsi que des enfants en jouant, ne restent enfermés à l'intérieur. De plus, si l'appareil est neuf et muni d'une serrure, veillez à ranger la clef hors d'atteinte des enfants.

9. En cas de panne, consultez le chapitre "Dépannage" pour vérifier si vous pouvez vous même résoudre le problème. Ne tentez pas de réparer la panne en essayant d'accéder aux

parties internes.

10. Si le câble d'alimentation est endommagé, il doit être remplacé par le fabricant, son service après-vente ou des personnes de qualification similaire afin d'éviter un danger.

11. Avertissement: Ne pas utiliser d'appareils électriques à l'intérieur du compartiment de conservation des aliments s'ils n'appartiennent pas aux catégories recommandées par le fabricant.

12. Avertissement: Ne pas utiliser de dispositifs mécaniques ou autres moyens pour accélérer le processus de dégivrage autres que ceux recommandés par le fabricant.

13. Ne pas stocker dans cet appareil des substances explosives telles que des aérosols contenant des gaz propulseurs inflammables.

 Risque d'incendie, matériaux inflammables.

14. Cet appareil est destiné à être utilisé dans des applications domestiques et analogues telles que :

- les coins cuisines réservés au personnel des magasins, bureaux et autres environnements professionnels;
- les fermes et l'utilisation par les clients des hôtels, motels et autres environnements à caractère résidentiel;
- les environnements de type chambres d'hôtes;

- la restauration et autres applications similaires hormis la vente au détail.

15. Avant d'envoyer votre appareil hors d'usage à la déchetterie, veillez à le rendre sûr car sa mousse isolante contient du gaz cyclopentane et son circuit réfrigérant peut contenir du gaz R600a (isobutane), il est nécessaire de favoriser son élimination conformément à la législation en vigueur.

Pour cette opération, adressez-vous à votre revendeur ou au Service local prévu à cet effet.

16. Avertissement: N'endommagez pas le circuit de réfrigération.

17. Les enfants doivent être surveillés pour s'assurer qu'ils ne jouent pas avec l'appareil.

Cet appareil ne doit être utilisé que pour conserver et congeler des aliments, en suivant les instructions décrites dans ce manuel.

18. Avertissement: Maintenir propre et dégagées les ouvertures de ventilation dans l'enceinte de l'appareil ou dans la structure d'encastrement.

19. L'appareil ne doit pas être nettoyé à la vapeur.

20. Cet appareil ne doit être utilisé que pour conserver et congeler des aliments, en suivant les instructions décrites dans ce manuel.

INSTALLATION

Pour garantir le bon fonctionnement de votre appareil tout en réduisant sa consommation d'électricité, il faut qu'il soit installé correctement.

L'aération

Le compresseur et le condenseur produisent de la chaleur et exigent par conséquent une bonne aération. Les pièces mal ventilées sont par conséquent déconseillées.

L'appareil doit donc être installé dans une pièce munie d'une ouverture (fenêtre ou porte-fenêtre) qui permette de renouveler l'air et qui ne soit pas trop humide.

Attention, lors de son installation, à ne pas boucher les grilles d'aération de l'appareil.

Pour une bonne aération de l'appareil, il faut prévoir une distance de 10 cm au moins entre les côtés de l'appareil et des meubles ou des murs latéraux.

Loi de toute source de chaleur

Évitez d'installer votre appareil dans un endroit exposé à la lumière directe du soleil ou près d'une cuisinière électrique ou autre.

Mise à niveau

Installez l'appareil sur un sol plat et rigide. Si le sol n'est pas parfaitement horizontal, vissez ou dévissez les pieds avant "H" pour bien niveler l'appareil.

Raccordement électrique et mise à terre

Vous ne devriez pas mettre en marche l'appareil immédiatement après le transport. Deux heures sera suffisante pour que l'huile du compresseur revienne à son état normal.

Avant de procéder à tout raccordement électrique, contrôlez si le voltage indiqué sur la plaquette des caractéristiques correspond bien à celui de votre installation et contrôlez si la prise est dotée d'une mise à la terre conforme, comme prescrit par la loi 46/90 sur la sécurité des installations. S'il n'y a pas de mise à la terre, le Fabricant décline toute responsabilité. N'utilisez prises multiples ni adaptateurs. Installez l'appareil de manière à ce que la prise à laquelle il est connecté soit parfaitement accessible.

Puissance électrique

La prise électrique doit être en mesure de supporter la charge maximum de puissance de l'appareil, indiquée sur la plaquette des caractéristiques placée à l'intérieur du réfrigérateur.

Cet appareil de réfrigération n'est pas conçu pour être utilisé comme appareil encastrable. Il doit être installé en respectant les conditions contenues dans le manuel d'instructions. Pour éviter un risque dû à l'instabilité de l'appareil, celui-ci doit être fixé conformément aux instructions.

Cet appareil doit être installé dans un endroit compatible avec sa classe climatique déclarée sur l'étiquette signalétique située au dos de l'appareil:

Symbole	Classe climatique	Température ambiante minimale	Température ambiante maximale
SN	Tempérée élargie	+10	+32°C
N	Tempérée	+16	+32°C
ST	Semi-tropicale	+16	+38°C
T	Tropicale	+16	+43°C

L'APPAREIL

A1 - Compartiment de congélation de stockage des aliments congelés

B - Bouton réglage de la température

En tournant le bouton du réglage on ajuste la température à l'intérieur du congélateur.

C1 - Voyant de signalisation d'alimentation d'énergie (lumière verte)

Le voyant vert avancera et restera dessus tandis que l'appareil est relié et fonctionne normalement. Pas présent sur tous les modèles.

C2 - Voyant rouge d'avertissement (lumière rouge)

Quand ce voyant d'alarme rouge s'allume pendant une période prolongée, il signifie que le congélateur ne fonctionne pas correctement et la température à l'intérieur est trop haute. Ce voyant d'alarme peut s'allumer pendant une brève période si la porte est laissée ouverte pendant une période prolongée (quand le congélateur est chargé ou déchargé). Pas présent sur tous les modèles.

C3 - Voyant congélation rapide / voyant de fonctionnement du compresseur (lumière orange)

Ce voyant orange s'allume lorsque le bouton de réglage de la température est tourné sur la position Super "C4" * (si présent). Modèles sans fonction "Super", ce voyant s'allume pendant que le compresseur fonctionne.

C4 - Position de congélation SUPER*

Si présent, la position "Super" permet au compresseur de fonctionner en continu afin d'atteindre les températures nécessaires pour la congélation rapide des aliments frais. Lorsque le bouton-poussoir n'est pas enfoncé, le congélateur fonctionne selon la régulation du thermostat.

Pour des performances optimales de l'appareil, réglez l'appareil en position de super congélation 12 à 24 heures avant de mettre les aliments frais dans le congélateur. Le mode "Super Freeze" doit être désactivé après 24 à 48 heures afin d'économiser de l'énergie.

M - Panier

J - Système de drain de l'eau

H - Pied Réglable

*Disponible uniquement sur certains modèles

UTILISATION DE L'APPAREIL

Avant de mettre l'appareil en marche, suivez les instructions d'installation (voir "Sûreté" et "Installation").

Avant de brancher votre appareil, nettoyez bien les compartiments et les accessoires (voir "Maintenance de l'appareil").

Branchez la prise de courant. Une fois que l'appareil a été relié à la source d'énergie, les lumières vert "C1" et rouge "C2" s'allumeront.

APPAREILS SANS FONCTION "SUPER FREEZING"

Dans le cas des modèles sans fonction "Super", l'indicateur orange "C3" s'allume automatiquement lorsque le compresseur fonctionne. Dans cette condition, après mettre l'appareil en marche, cet indicateur "D" sera actif. Réglez ensuite le sélecteur "B" sur la position MAX. Lorsque l'indicateur rouge "C2" est éteint, tournez le sélecteur "B" sur une position médiane. Le congélateur peut maintenant être utilisé.

L'indicateur orange "C3" restera automatiquement actif chaque fois que le compresseur est en marche.

APPAREILS AVEC FONCTION "SUPER FREEZING"

Activez (si disponible) la fonction de congélation rapide "Super" selon la position "C4" (l'indicateur jaune "C3" doit rester allumé). Lorsque l'indicateur rouge "C2" est éteint, désactivez la fonction "Super" en désactivant la position "C4" (l'indicateur jaune "C3" doit

être éteint en ce moment), et placez le sélecteur "B" en position médiane. Le congélateur peut maintenant être utilisé.

*Certains modèles peuvent ne pas avoir toutes les fonctions décrites.

NOTIFICATION: arrangements de température moyens d'utilisation pour assurer l'exécution optimale et pour économiser de l'énergie.

Si, après avoir fermé le couvercle de l'appareil, vous ne pouvez pas encore ouvrir le couvercle, attendez deux à trois minutes pour que la pression se stabilise et qu'il soit facile à ouvrir à nouveau.

Les instructions présentées sur le couvercle intérieur / la durée de conservation (mois) ne s'appliquent que pour $\leq -18^\circ\text{C}$ / aliments surgelés et à une température de conservation trois étoiles.

Températures de conservation (°C)	
Compartiment pour denrées alimentaires fraîches	$0 \leq +8$
Denrées hautement périssables	$-3 \leq +3$
3- étoiles	≤ -18
2- étoiles	≤ -12
1- étoile	≤ -6

• Les compartiments pour aliments surgelés à deux étoiles conviennent pour la conservation des aliments précongelés, la

conservation ou la fabrication de glaces et la fabrication de glaçons.

- Les compartiments à une, deux et trois étoiles ne conviennent PAS pour la congélation d'aliments frais.

UTILISATION EFFICACE DE L'APPAREIL

Conseils pour une bonne congélation

- Rappelez-vous que vous ne devriez jamais recongeler des produits que vous avez laissé décongeler, même si seulement partiellement. Une fois que dégelée, faites cuire la nourriture, puis mangez (dans un délai de 24 heures). N'oubliez pas de ne pas congeler les aliments décongelés.

- Avant de placer les aliments à congeler, assurez-vous que l'indicateur rouge "C2" est éteint et veillez à ce qu'ils soient en contact avec les côtés de la partie la plus profonde du bol de l'appareil et non en contact avec des aliments précédemment congelés. La bonne conservation des aliments surgelés dépend de la vitesse de congélation, c'est pourquoi nous vous conseillons d'activer la fonction « Super » (si disponible) ou la position MAX, 24 heures avant de stocker les aliments à congeler. Après 24 heures, après la congélation, désactivez la fonction "Super" (si disponible) et réglez le régulateur de température "B" sur une position moyenne.

Attention: cette opération ne doit pas être négligée, afin d'éviter le gaspillage d'électricité.

- Pendant la congélation, évitez d'ouvrir la porte du congélateur.
- N'ouvrez pas la porte du congélateur en cas de panne de courant ou de panne, car cela retardera l'augmentation de la température à l'intérieur. De cette manière, les aliments surgelés achetés et les aliments surgelés eux-mêmes resteront inchangés pendant environ 12 heures.

Conseils sur l'emballage

- Pour obtenir une congélation et décongélation successive optimal, il est conseillé de diviser les aliments en petites parties, car de cette façon ils gèlent rapidement et uniformément. Après la cuisson des aliments, indiquer le contenu et la date pour les congeler ;

- Ne jamais congeler une quantité supérieure à la capacité maximale de congélation indiquée sur la plaque d'évaluation ;
- L'introduction de grandes quantités d'aliments à congeler peut momentanément augmenter la température à l'intérieur du congélateur (le voyant rouge "C2" s'allume). Cette situation, étant transitoire, n'affecte pas la bonne conservation des aliments déjà stockés.

Conseils de stockage

-Respectez les instructions sur l'emballage des aliments pré-congelés. En l'absence de ceux-ci, ne les conservez pas plus de 3 mois après la date d'achat ;

-Lors de l'achat de produits pré congelés, vous devez vous assurer qu'ils sont conservés à une température appropriée et que l'emballage est intact. Afin de ne pas modifier la qualité des aliments surgelés, il est conseillé de les transporter dans des récipients appropriés et de les stocker, le plus tôt possible, dans l'appareil. Si un emballage présente des marques d'humidité ou est anormalement gonflé, il est probable qu'il ait été préalablement conservé à une température inappropriée et que le contenu ait été, entre-temps, endommagé ;

-Pour gagner de la place à l'intérieur du congélateur, vous pouvez retirer les tiroirs (sauf celui du bas) et stocker les aliments directement sur les plaques d'évaporation ;

- Ne mettez pas de bouteilles pleines au congélateur: elles peuvent se casser, car lorsqu'elles gèlent, tous les liquides augmentent de volume.

Régler le thermostat à des valeurs plus chaudes que celles indiquées dans le tableau du chapitre "Utilisation de l'appareil", ou l'installer dans conditions inadaptées, peut compromettre la conservation des aliments.

ÉCONOMIE D'ÉNERGIE

Installez l'appareil correctement

Ceci signifie que l'appareil devrait être installé loin des sources de chaleur ou lumière du soleil directe, dans une salle bien aérée.

Arrangements de température corrects

Placez le bouton de la température de congélateur à un des arrangements moyens. Les températures très basses ne consommeront non seulement beaucoup d'énergie, mais veulent ni améliorer ni rallongent la durée de stockage de la nourriture.

Fermez les portes

Ouvrez votre appareil seulement si strictement nécessaire - chaque fois

que vous ouvrez la porte plus d'air froid sera perdu. Afin de reconstituer la température correcte, le moteur devra courir et consommer l'énergie.

Vérifiez les joints de porte

Maintenez les joints propres et flexibles de sorte qu'ils s'adaptent étroitement contre la porte pour s'assurer qu'aucun air froid n'est perdu.

Évitez la formation de glace

N'oubliez pas de vérifier la présence de glace sur les côtés de l'appareil. Lorsque la glace devient trop épaisse, dégivrez l'appareil immédiatement. Voir la section "Maintenance de l'appareil".

MAINTIEN DE L'APPAREIL

Avant de faire n'importe quel nettoyage, démontez l'appareil de l'électricité (en retirant la prise ou la rotation outre du commutateur général dans votre maison).

Dégivrage

ATTENTION: ne pas endommager le circuit frigorifique.

C'est conseillé d'enlever périodiquement la glace qui se forme sur les parois du congélateur.

N'utilisez jamais d'objets métalliques pour cette opération qui provoquent des trous dans le circuit. Utilisez un ustensile non pointu en plastique-Le jour précédent amenez le bouton réglage

température "B" sur Super pour refroidir encore plus les aliments. Pour obtenir un dégivrage complet de l'appareil (qui doit être effectué au moins une ou deux fois par an), débranchez l'appareil de l'alimentation électrique et laissez une porte ouverte jusqu'à ce que la glace ait complètement fondu.

Le congélateur est équipé d'un système de récupération de l'eau de dégivrage. Placer un récipient comme illustré dans le diagramme A1.0.

Pour accélérer cette opération placez dans le compartiment congélateur des récipients d'eau tiède.

Lors de la décongélation, il est conseillé d'emballer les conserves

sur plusieurs feuilles de papier et de les stocker dans des endroits frais. Pour permettre ou rétablir les conditions idéales de conservation.

Attendez environ deux heures avant de placer les aliments dans le congélateur.

Attention aux garnitures

Gardez les joints en caoutchouc propres et flexibles, pour garantir l'étanchéité des portes, empêchant le froid interne de s'échapper.

Glace au congélateur

Vérifiez l'épaisseur de la glace sur les parois du congélateur et décongelant si la couche est trop épaisse, l'excès de glace rend plus difficile la transmission du froid aux aliments et augmente la consommation électrique.

Le nettoyage et l'entretien spécial

Le nettoyage interne de l'appareil doit être effectué périodiquement. Après avoir dégivré l'appareil, employez une solution du bicarbonate de sodium dissous dans de l'eau tiède. Évitez toujours d'utiliser des produits abrasifs, des détergents ou du savon. Après le nettoyage, rincez à l'eau claire et séchez soigneusement. Après

avoir effectué ces opérations, remettre l'appareil en service, comme décrit au paragraphe "**Utilisation de l'appareil**".

Pendant inactivité prolongé de l'appareil

Si l'unité n'est pas employée pendant une longue période (par exemple pendant les vacances d'été), débranchez la prise de courant et laissez la porte ouverte pour éviter la formation de moisissure et des odeurs désagréables.

Exigences Fonctionnelles *

Les pièces de rechange suivantes sont disponibles pour les utilisateurs finaux: pour une période de 7 ans - poignées de porte, charnières, plateaux et paniers; et pour une période de 10 ans - joints de porte.

Pour commander des pièces de rechange, contactez-nous via notre ligne d'assistance technique.

Cet appareil n'est pas conçu pour être utilisé comme appareil encastrable.

* S'applique uniquement aux pays de l'Espace économique européen.

DÉPANNAGE

La voyante verte alimentation ne s'allume pas

Vérifiez si la fiche est branchée dans la prise de courant ou pas assez enfoncée pour qu'il y ait contact ou bien il y a une coupure de courant.

Voyant alarme allumée en permanence

Vérifiez si:

- La porte ferme correctement ou les joints sont abimés ;
- La porte est ouverte trop souvent ;
- La position du bouton de réglage de la température est correcte ;
- L'épaisseur du givre dépasse 3mm.

Le congélateur refroidit peu

Vérifiez si:

- La porte ferme correctement ou les joints sont abimés ;
- La porte est ouverte trop souvent ;
- La position du bouton de réglage de la température est correcte ;
- L'appareil est excessivement rempli ;
- Il y a trop de glace sur les parois internes ;
- La température ambiante de travail du produit est très froide.

Le moteur Fonctionne Constamment

Vérifiez si:

- La porte ferme correctement ou les joints sont abimés;
- La position du bouton de réglage de la température est correcte;

- La température ambiante de travail du produit est très chaud ;
- La porte est ouverte trop souvent ;
- L'épaisseur du givre dépasse 3mm.

L'Appareil Fait Trop de Bruit

Vérifiez si:

- Le congélateur est nivelé ;
- L'appareil a été installé entre les meubles qui vibrent et font du bruit ;
- C'est le bruit fait par le réfrigérant, qui se produit même lorsque le compresseur est éteint (ce n'est pas un défaut).

Certaines parties externes de l'appareil deviennent chaudes

Ces températures élevées sont nécessaires pour éviter la formation de condensation sur certaines parties du produit.

Si, malgré tous ces contrôles, l'appareil ne fonctionne toujours pas et l'inconvénient persiste, faites appel au service après-vente le plus proche de chez vous, communication: type de défaut, le modèle (**Mod.**) et le Numéro de Série de l'appareil (**SN**) situé sur la plaque des caractéristiques située à l'intérieur du réfrigérateur.

Ne jamais faire appel à des techniciens non agréés et refusez toujours des pièces de rechange qui ne sont pas d'origine.

SERVICE CLIENTS

Vous pouvez résoudre vous-même de nombreux problèmes en consultant les informations de "**Dépannage**". Si ce n'est pas le cas et que vous ne pouvez pas remédier vous-même aux pannes de l'appareil ou si votre appareil doit être réparé, contactez le service client.

Pour des raisons de sécurité, les réparations de l'appareil ne doivent être effectuées que par du personnel spécialisé formé. La demande de garantie devient caduque si des réparations ou des interventions ont été effectuées par des personnes non autorisées par nous à cet effet ou si nos appareils ont été équipés de pièces détachées, supplémentaires ou accessoires qui n'étaient pas des pièces d'origine et ont ensuite entraîné un défaut.

Les pièces de rechange d'origine fonctionnelles selon la commande d'écoconception correspondante peuvent être obtenues auprès du service client pour une période d'au moins 7 ans, à compter de la date à laquelle votre appareil a été mis sur le marché dans l'Espace économique européen. Pour les demander, il suffit de contacter le service clientèle en indiquant la pièce souhaitée et en fournissant la référence et le numéro de série de l'appareil figurant sur l'étiquette de données située à l'intérieur du réfrigérateur.

Certaines pièces détachées sont réservées au montage par des professionnels accrédités et ne peuvent être vendues à des tiers.

GARANTIE*

La durée minimale de la garantie (garantie constructeur pour les particuliers) dans l'Espace économique européen est de **2 ans** selon les conditions de garantie applicables localement. Cette période de garantie est valide pour les applications domestiques et similaires.

Les réparateurs professionnels peuvent demander une accréditation en contactant le fabricant ou le revendeur, en consultant les données indiquées sur l'étiquette de données, située à l'intérieur du réfrigérateur. Après l'enregistrement et la preuve des informations d'identification, toute la documentation technique pertinente sera fournie. Il peut y avoir un coût associé à ce processus.

La garantie ne s'appliquera pas en cas de:

- L'usure normale;
- Utilisation incorrecte, telle que surcharge de l'appareil, utilisation d'accessoires non approuvés, mauvais placement ou stockage,

mauvaise connexion ou installation;

- Utilisation de la force, dommages causés par des influences extérieures;
- Dommages causés par le non-respect du manuel d'utilisation ou un mauvais traitement ou fonctionnement, une connexion à une alimentation secteur inadaptée ou le non-respect des instructions d'installation;
- Appareils partiellement ou complètement démontés.

Des informations détaillées sur la période de garantie et les conditions de garantie dans votre pays sont disponibles auprès du service clientèle ou de votre revendeur.

* S'applique uniquement aux pays de l'Espace économique européen. Pour les pays en dehors de l'UE, veuillez vérifier localement (magasin local où votre achat a été effectué) si et comment la garantie s'applique.

DONNÉES TECHNIQUES

Les informations techniques se trouvent sur la plaque signalétique à l'intérieur de l'appareil et sur l'étiquette énergétique ¹.

Le code QR ¹ sur l'étiquette énergétique fournie avec l'appareil fournit un lien Web vers des informations relatives aux performances de l'appareil dans la base de données EPREL de l'UE ¹.

Pour trouver les données produit dans la base de données européenne (EPREL) ¹, il suffit de lire le code QR en haut à droite de l'étiquette énergétique fournie avec l'appareil et le lien vers l'application s'ouvrira.

Conservez l'étiquette énergétique ¹ pour référence avec le manuel d'utilisation et tous les autres documents fournis avec cet appareil.

Vous pouvez trouver des informations supplémentaires en utilisant le lien <https://eprel.ec.europa.eu/> ¹.

¹ S'applique uniquement aux pays de l'Espace économique européen

REVERSÃO DE PORTA / REVERSING THE DOOR INVERTIR LA PUERTA / INVERSION DE LA PORTE

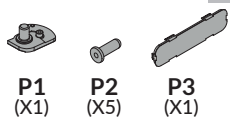

1 L60

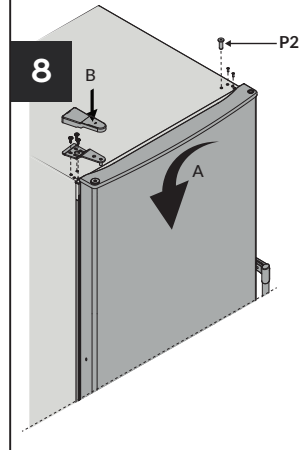
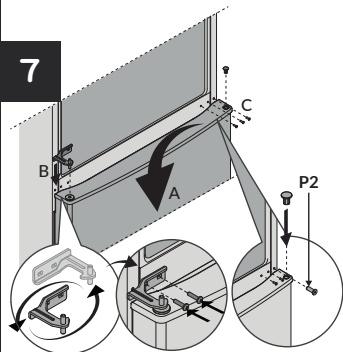
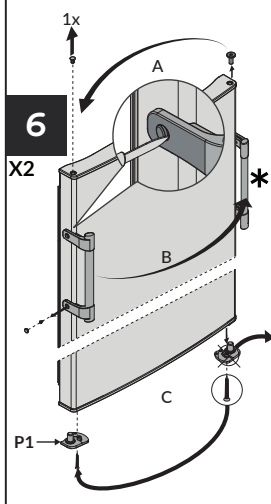
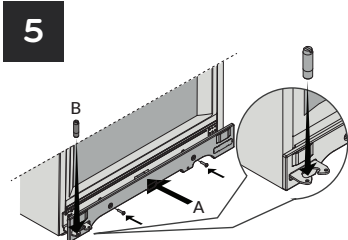
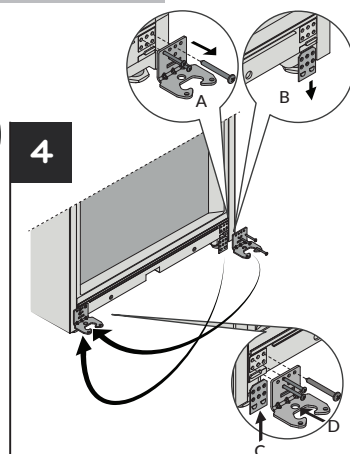
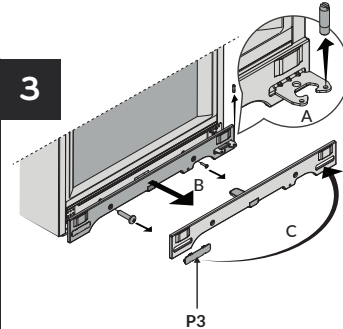
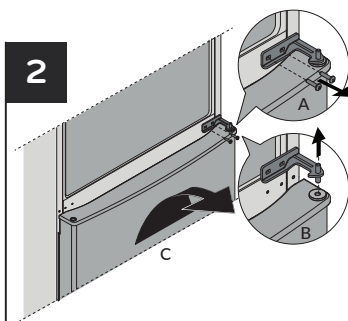
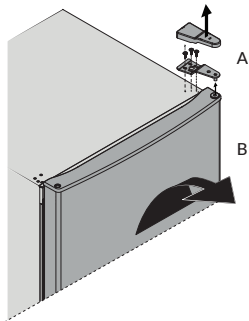

1 L54

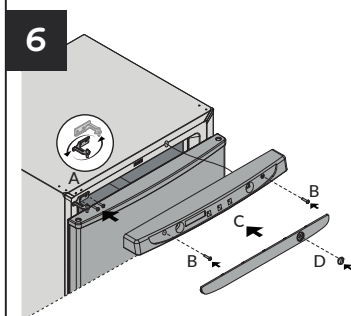
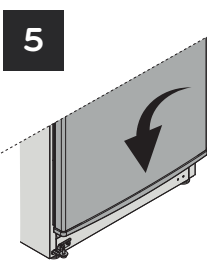
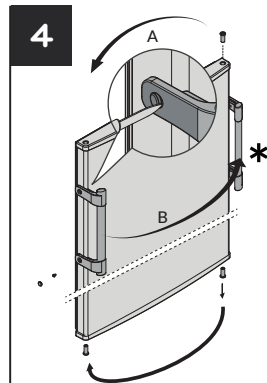
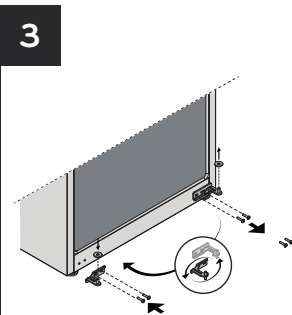
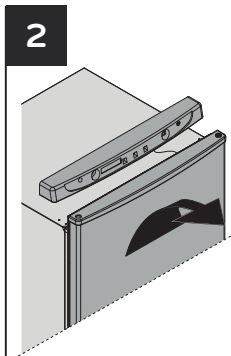
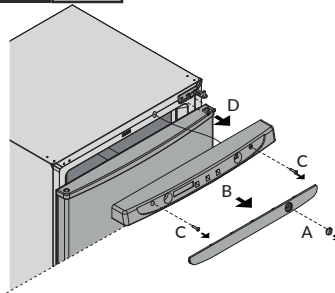

*
Exemplo de puxador
Handle example
Ejemplo de mango
Exemple de poignée

┌

┐

└

┘